

# DÖRRMILJÖER

 VÄSTERBOTTENS LÄNS LANDSTING	UPPDRAG.NR 150359	RITAD/KONSTR. AV J. JACOBSSON	HANDLÄGGARE O. JOHANSSON	
	DATUM 2017-12-12	ANSVARIG O. JOHANSSON		
 <b>tm</b> TM.KONSULT TEKNIK & ARKITEKTUR	E-post: tm@tm.nu Hemsida: www.tm.nu Götgatan 3 903 27 Umeå Tfn: 090 - 71 55 30		NUMMER DÖRRMILJÖER	BET

# REVIDERINGSHISTORIK

Denna revideringshistorik avser dörrmiljöerna och uppdateras vid ändringar. Ett separat PM beskriver resp. revidering.



Datum	Bet.	Företag	Uppdragsnr	Ansvarig	Handl	Ritad	VL handl
2016-06-01	-	TM Konsult	150359	O. Johansson	O. Johansson	J.Jacobsson	Paha05
2017-10-10	A-1	TM konsult	150359	O. Johansson	O. Johansson	J.Jacobsson	Paha05
2017-12-12	B	TM konsult	150359	O. Johansson	O. Johansson	J.Jacobsson	Paha05

 VÄSTERBOTTENS LÄNS LANDSTING	UPPDRA.G.NR 150359	RITAD/KONSTR. AV J. JACOBSSON	HANDLÄGGARE J.-E. STIGEDAHL
	DATUM 2017-12-12	ANSVARIG O. JOHANSSON	
 TM.KONSULT TEKNIK & ARKITEKTUR E-post: tm@tm.nu Hemsida: www.tm.nu Gölgatan 3 903 27 Umeå Tfn: 090 - 71 55 30	REVIDERINGSHISTORIK		
	SKALA	NUMMER REVIDERINGSHISTORIK	

# PM B

PM B är inarbetad i Dörrmiljöerna enl. nedan.

AD 2.2	B	Ingen specificerad glassäkerhetsklass, ingen specificerad dörrtyp
EL 1.1	B	Ej självlåsande
EL 1.2	B	Trädörr
EP 1.1	B	Ståldörr
EP 1.11	B	Ståldörr
EP 1.2	B	Ståldörr, Rostfri tröskelplatta, inget brandkrav
EXP 1.1	B	Inget tiftöga, ingen brandstängare, ingen glasningslist
LMD 1.3	B	Inget sparkskydd
MA 1.2	B	Blankpolerat sparkskydd
MA 1.3	B	Blankpolerat sparkskydd
T 1.1	B	Ståldörr
TRP 1.1	B	Stålparti / Trädörr
VR 1.1	B	Trädörr

 <b>VÄSTERBOTTENS LÄNS LANDSTING</b>	UPPDRAG.NR <b>150359</b>	RITAD/KONSTR. AV <b>J. JACOBSSON</b>	HANDLÄGGARE <b>O. JOHANSSON</b>
	DATUM <b>2017-12-12</b>	ANSVARIG <b>O. JOHANSSON</b>	
 <b>TM.KONSULT TEKNIK &amp; ARKITEKTUR</b> E-post: tm@tm.nu Hemsida: www.tm.nu Götgatan 5 903 27 Umeå Tfn: 090-71 55 30	<b>PM B</b>		
	SKALA	NUMMER <b>PM</b>	

# FÖRTECKNING DÖRRAR

## Ståldörrar

Återvinningsrum Central Uppsamling	AV 1.1
LSP-, HSP Rum	T 1.1
LSP-, HSP Rum	T 1.2
LSP-, HSP Rum	T 1.3

## Stålpardier

Avdelningsdörr	AD 2.1
Avdelningsdörr	AD 2.2
Brandavskiljande dörrparti	BP 2.1
Utvändigt entréparti från trapphus	EP 1.1
Utvändigt entréparti	EP 1.2
Utvändigt entréparti	EP 1.3
Utvändigt entréparti	EP 1.11
Invändigt entréparti i trph	TRP 1.1

## Trädörrar

Elcentral	EL 1.1
Elcentral	EL 1.2
Expedition Tvättrum Kopiering	EXP 1.1
Expedition Grupprum Förråd	EXP 1.2
Expedition Kontor Samtal Personalrum	EXP 1.3
Läkemedelsdörr	LMD 1.1
Läkemedelsdörr	LMD 1.3
Miljörum Avfall	MA 1.1
Miljörum Avfall	MA 1.2
Återvinningsrum Avdelning	MA 1.3
Omklädningsrum	OM 1.2
Omklädningsrum med RWC	OM 1.3
Omklädningsrum avdelning	OM 1.4
Vårdrum	OMV 1.1
Pendeldörr	PD 1.1
WC Dörr	RWC 1.2
Utanspåliggande skjutdörr	SK 1.1
Städrum	ST 1.1
Vårdrum	VR 1.1
WC Dörr	WC 1.1

 <b>VÄSTERBOTTENS LÄNS LANDSTING</b>	UPPDRAG.NR <b>150359</b>	RITAD/KONSTR. AV <b>J. JACOBSSON</b>	HANDLÄGGARE <b>O. JOHANSSON</b>
	DATUM <b>2017-10-10</b>	ANSVARIG <b>O. JOHANSSON</b>	
 <b>TM.KONSULT TEKNIK &amp; ARKITEKTUR</b> <small>E-post: tm@tm.nu Hemsida: www.tm.nu Götgatan 3 903 27 Umeå Tfn: 090 - 71 55 30</small>	<b>FÖRTECKNING DÖRRAR</b>		NUMMER   BET <b>A</b>

# FÖRKLARINGAR

## ALLMÄNT:

TERMINOLOGI ENLIGT SS-EN 12519:2004.

VYER PÅ RITNING REDOVISAR PARTIER FRÅN GÅNGJÄRNSSIDA.

KODNING ENL. SIS 81 73 40.

## BETECKNINGAR:

V	VÄNSTERHÄNGD
H	HÖGERHÄNGD
M	MODULMÅTT
G	GLAS
HG	HÄRDAT GLAS
LG	LAMINERAT GLAS
FG	FROSTAT GLAS
AP	ANSLUTNINGSPUNKT FÖR EL
VT	VÄGGTJOCKLEK
AD	AKTIVT DÖRRBLAD
PD	PASSIVT DÖRRBLAD
MK	MAGNETKONTAKT
TÖ	TITTÖGA
ÖK	ÖVERKANT

## KODER ENLIGT SS 81 73 40 ANGER:

<b>1</b>	<b>ÄNDRING</b>
<b>2</b>	<b>LITTERA</b>
<b>3</b>	<b>ANTAL/HÄNGNING</b>
<b>4</b>	<b>DÖRRTYP</b>
<b>5</b>	<b>MÅTT</b>
5.1	BREDD
5.2	HÖJD
5.3	DELNING
<b>6</b>	<b>KLASSINDELNING</b>
<b>7</b>	<b>VIRKESKLASS</b>
<b>8</b>	<b>FUNKTIONSKRAV</b>
8.1	VÄRMEISOLERING
8.2	BRANDMOTSTÅND
8.3	LJUDISOLERING
8.4	INBROTTSKYDD
8.5	VENTILATION
<b>9</b>	<b>DÖRRBLADSYTA</b>
9.1	YTMATERIAL
9.2	YTBEHANDLING
<b>10</b>	<b>GLASÖPPNING</b>
10.1	TYP
10.2	GLASTYP
10.3	GLASNINGSMETOD
10.4	GLASNINGSLIST
10.5	ANMÄRKNING
<b>11</b>	<b>DÖRRBLADSKANT</b>
<b>12</b>	<b>SKYDDSBEKLÄDNAD</b>
12.1	MÅTT
12.2	PLACERING
12.3	MATERIAL
<b>13</b>	<b>KARM</b>
13.1	VÄGGTJOCKLEK
13.2	KARMDJUP
13.3	TYP OCH MATERIAL
13.4	PÅKÖRNINGSSKYDD
13.5	YTMATERIAL
13.6	YTBEHANDLING
<b>14</b>	<b>TRÖSKEL</b>
14.1	UTFÖRANDE
14.2	MATERIAL
<b>15</b>	<b>KARMTILLÄGG</b>
<b>16</b>	<b>FODER, SMYGLIST, SMYGAVTÄCKNING</b>
16.1	UTFÖRANDE
16.2	MATERIAL OCH FORM
16.3	YTBEHANDLING
<b>17</b>	<b>BESLAG</b>
17.1	ÄNDRING
17.2	LÄS, KANTREGEL, KARMÖVERFÖRING, MAGNETKONTAKT
17.3	TRYCKE, DRAGHANDTAG
17.4	DÖRRSTÄNGARE, DÖRRAUTOMATIK
17.5	GÅNGJÄRN
<b>18</b>	<b>ANMÄRKNING</b>

 <b>TM.KONSULT</b> TEKNIK & ARKITEKTUR	E-post: tm@tm.nu Hemsida: www.tm.nu Götgatan 3 903 27 Umeå Tfn: 090 - 71 55 30	UPPDRAG.NR <b>150359</b>	RITAD/KONSTR. AV <b>J. JACOBSSON</b>	HANDLÄGGARE <b>O. JOHANSSON</b>	
		DATUM <b>2016-06-01</b>	ANSVARIG <b>O. JOHANSSON</b>	FÖRKLARINGAR ALLMÄNT	
				NUMMER	BET

# GRÄNSDRAGNINGSLISTA

## Förklaringar:

P= Projekteras av  
 L= Levereras av  
 M= Monteras av  
 A= Ansluts av  
 BEV = Bevakas med avseende på montage, Anslutning, funktion  
 F = Funktionsansvarig

## Ansvarsområden:

VLL = Västerbottens läns landsting  
 N= Nyttjare  
 A= Arkitekt  
 E = El konsult  
 BE = Byggentreprenör  
 DPE = Dörr och partileverantör  
 LE = Läsentreprenör tillhör BE  
 EE = Elentreprenör  
 SE = Säkerhetsentreprenör

Text	P	L	M	A	BEV	F
Automatisk kantregel	A	DPE	DPE		DPE	DPE
Armbågskontakt	A	BE	BE		BE	BE
Cylinder, låsschema	A/LE	LE	LE		BE	LE
Cylinderbehör	A	LE	LE		BE	LE
Draghandtag	A	LE	LE		BE	LE
Dragsnöre	A	BE	EE		EE	BE
Dörröppnare	A	BE	BE		BE	BE
Dörrhållarmagent/ankare	A/E	EE	EE		EE	EE
Dörrkoordinator	A	BE	BE		BE	BE
Dörrcentral/plint	E	EE	EE		EE	EE
Dörrbladsläsare	E	SE	BE		BE	BE
Elslutbleck	A	BE	LE		LE	SE
Glaskrossdetektor	E	EE	EE		EE	SE
Kantregel	A	DPE	DPE		DPE	DPE
Karmöverföring	A	DPE	DPE		DPE	DPE
Kortlåsare	E	EE	EE		EE	SE
Kåpa över vred	A	LE	LE		LE	LE
Lås	A	DPE	DPE		DPE	DPE
Lås eltryckeslås	A	LE	LE		LE	SE
Lås motorlås	A	LE	LE		LE	SE
Magnetkontakt	A	EE	EE		EE	SE
Nycklar	VLL	VLL	VLL		VLL	VLL
Nödöppnare	A	LE	LE		LE	LE
Nyckelbrytare	E	EE	EE		EE	EE
Sensorlist	A	BE	BE		BE	BE
Radar	A	BE	BE		BE	BE
Utrymningsbehör	A	LE	LE		LE	LE
Öppnaknapp	E	EE	EE		EE	EE

 <b>TM.KONSULT</b> TEKNIK & ARKITEKTUR <small>E-post: tm@tm.nu                  Hemsida: www.tm.nu                  Götgatan 3                  903 27 Umeå                  Tfn: 090 - 71 55 30</small>	UPPDRAG.NR <b>150359</b>	RITAD/KONSTR. AV <b>J. JACOBSSON</b>	HANDLÄGGARE <b>O. JOHANSSON</b>
	DATUM <b>2016-06-01</b>	ANSVARIG <b>O. JOHANSSON</b>	
<b>GRÄNSDRAGNINGSLISTA</b>			

# FÖRESKRIFTER STÅLDÖRRAR

## ALLMÄNT GÄLLER:

DÖRRAR SKALL SKYLTAS MED TILLVERKARE OCH I FÖREKOMMANDE FALL MED BRAND- OCH LJUDTEKNISK KLASS. LJUD- OCH BRANDKLASSADE DÖRRAR SKALL VARA TYPGODKÄNDA. DÖRRINFÄSTNINGAR, DÖRRBLAD, DÖRRSTÄNGARE OCH GLASNING DIMENSIONERAS FÖR LASTER ENL. BBR OCH EKS.

## GENERELLT GÄLLER DÄR EJ ANNAT ANGES:

- 4 KVALITET ENL SS 81 76 06.
- 4.1. LEDNINGSDRAGNING I DÖRRBLAD  
FÖRBEREDD FÖR INFÄLLT MAGNEDKONTAKT I KARM TYP DC107  
ELLER LIKV.
- 9.1 STÅLPLÅT ENL. FABR. STD.
- 9.2 INDUSTRIELL LACKERING ENL. FABR. STD.
- 11.2 MINERALULL ENL. FABR. STD.
- 13.5 STÅLPROFIL ENL. FABR. STD.
- 13.2 ENL. VÄGGTJOCKLEK.
- 13.6 INDUSTRIELL LACKERING ENL. FABR. STD.
- 14.1 EPDM GUMMI
- 14.2 STÅLPROFIL ENL. FABR. STD.
- 17.2 SLUTBLECK
- 17.3 TRYCKE: ASSA 6696 MIRALLOY
- 17.4 DÖRRÖPPNARE I BRANDKLASSADE DÖRRAR  
SÄKERHETSSENSOR KOPPLAS BORT VID UTLÖST BRANDLARM.  
DÖRRÖPPNARE I DÖRR MED ELLÅS SKALL UTFÖRAS MED  
FÖRREGLINGSFUNKTION.
- 17.5 4ST/DÖRRBLAD TAPPBÄRANDE LYFTGÅNGJÄRN ENL. SS-EN1935

 VÄSTERBOTTENS LÄNS LANDSTING	UPPDRAG.NR 150359	RITAD/KONSTR. AV J. JACOBSSON	HANDLÄGGARE O. JOHANSSON
	DATUM 2017-10-10	ANSVARIG O. JOHANSSON	
 <b>tm</b> TM.KONSULT TEKNIK & ARKITEKTUR	FÖRESKRIFTER STÅLDÖRRAR		NUMMER   BET A

# FÖRESKRIFTER STÅLPARTIER

## ALLMÄNT GÄLLER:

PARTIER SKALL SKYLTA MED TILLVERKARE OCH I FÖREKOMMANDE FALL MED BRAND- OCH LJUDTEKNISK KLASS. LJUD- OCH BRANDKLASSADE DÖRRAR SKALL VARA TYPGODKÄNDA. PARTIINFÄSTNINGAR, DÖRRBLAD, DÖRRSTÄNGARE OCH GLASNING DIMENSIONERAS FÖR LASTER ENL. BBR OCH EKS.

## GENERELLT GÄLLER DÄR EJ ANNAT ANGES:

**4, 13** STÅLPARTI MED KLÄMFRI BAKKANT, ANSLAGSSIDA KLÄMSKYDD AV TYP ATHMER NR-30. GÅNGSJÄRNSSIDA KLÄMSKYDD AV ATHMER BA-18K ALT. BA22K VID BRANDKRAV MED RÖKGASTÄTHET Sa/Sm ELLER LIKV.

**9.1** PLÅTFYLLNING ENL. FABR. STD. FÖR RESP LJUD- OCH BRANDKRAV

**9.2** INDUSTRIELL LACKERING LÄGST KORROSIVITETSKLASS C1 ENL. FABR. STD.

**10** PERSONSÄKERHETSGLAS  
MONTERINGSSYSTEM ENL. FABR. STD. OCH MTK:S ANVISNINGAR FÖR RESP.  
LJUD- OCH BRANDKRAV.

**13.2** ENL. FABR. STD.

**13.6** INDUSTRIELL LACKERING ENL. FABR. STD.

**14** INFÄLLD MEKANISK TÄTNINGSTRÖSKEL ENL. FABR. STD. TRÖSKELLÖST

**14.1** EPDM GUMMI

**17.2** FÖRBEREDD FÖR INFÄLLD MAGNETKONTAKT I KARM TYP DC107 ELLER  
LIKV

**17.3** ASSA 6696 MIRALLOY

**17.4** DÖRRÖPPNARE I BRANDKLASSADE DÖRRAR SKALL UTFÖRAS MED  
BLOCKERING AV ÖPPNING VID UTLÖST LARM.  
DÖRRÖPPNARE I DÖRRAR MED ELLÅS SKALL UTFÖRAS MED  
FÖRREGLINGSFUNKTION.  
ERFORDERLIG KANALISATION, URSPARNING OCH HÅL UTFÖRES PÅ  
FABRIK. KANALISATION SKALL FÖRSES MED DRAGTRÅD.  
URSPARNING SKALL FÖRSES MED LOCK.

**17.5** ANTAL 4 ST/DÖRRBLAD OCH PLACERING ENL. FABR. STD.  
YTBEHANDLING LIKA PARTI

 VÄSTERBOTTENS LÄNS LANDSTING	UPPDRAG.NR 150359	RITAD/KONSTR. AV J. JACOBSSON	HANDLÄGGARE O. JOHANSSON
	DÄTUM 2017-10-10	ANSVARIG O. JOHANSSON	
 <b>tm</b> TM.KONSULT TEKNIK & ARKITEKTUR <small>E-post: tm@tm.nu Hemsida: www.tm.nu Götgatan 3 903 27 Umeå Tfn: 090 - 71 55 30</small>	FÖRESKRIFTER STÅLPARTIER		NUMMER   BET A



# FÖRESKRIFTER TRÄDÖRRAR

## ALLMÄNT GÄLLER:

DÖRRAR SKALL SKYLTA MED TILLVERKARE OCH I FÖREKOMMANDE FALL MED BRAND- OCH LJUDTEKNISK KLASS. LJUD- OCH BRANDKLASSADE DÖRRAR SKALL VARA TYPGODKÄNDA. DÖRRINFÄSTNINGAR, DÖRRBLAD, DÖRRSTÄNGARE OCH GLASNING DIMENSIONERAS FÖR LASTER ENL. BBR OCH EKS.

## GENERELLT GÄLLER DÄR EJ ANNAT ANGES:

- 4 KLASSE ENL. SS 81 73 03, MÅTT ENL. SS 8173 05.  
FÖRSTÄRKTA FÖR ANGIVEN BESLAGNING. ÖVERLIMMAD FASAD  
KANTLIST BAKKANT RÅDANDE ALUMINIUM-KANTLIST.
- 9.1 BEKLÄDES PÅ BÅDA SIDOR MED HÖGTRYCKSLAMINAT.
- 10 PERSONSÄKERHETSGLAS  
MONTERINGSSYSTEM ENL. FABR. STD. OCH MTK:S ANVISNINGAR FÖR RESP.  
LJUD- OCH BRANDKRAV.
- 13 SVETSAD TVÅDELAD STÅLKARM ENL.  
SS 81 76 05 FÖR EFTERMONTAGE, FODERBILDANDE BÅDA SIDOR DOLT  
MONTAGE.
- 13.2 ENLIGT VÄGGTJOCKLEK.
- 13.6 INDUSTRIELL LACKERING ENL. FABR.STD.
- 14 INFÄLLD MEKANISK TÄTNINGSTRÖSKEL ENLIGT UTREDNING. TRÖSKELLÖST.
- 17.2 CYLINDRAR OCH NYCKLAR LEV. ENL. BESTÄLLARENS LÅSSHEMA.  
FÖRBEREDD FÖR INFÄLLT MAGNETKONTAKT I KARM TYP C107 ELLER LIKV.  
SLUTBLECK EFTER LEV. STD. TILL FÖRESKRIVET LÅSHUS.
- 17.3 ASSA 6696 MIRALLOY
- 17.4 DÖRRSTÄNGARE ENLIGT UTREDNING. DÖRRÖPPNARE I BRANDKLASSADE  
DÖRRAR SKALL UTFÖRAS MED BLOCKERING AV ÖPPNING VID UTLÖST  
BRANDLARM.  
DÖRRÖPPNARE I DÖRR MED ELLÅS SKALL UTFÖRAS MED  
FÖRREGLIGSFUNKTION. KANALISATION SKALL FÖRSES MED DRAGTRÅD.
- 17.5 4ST/DÖRRBLAD TAPPBÄRANDE LYFTGÅNGJÄRN ENL. SS-EN1935

 VÄSTERBOTTENS LÄNS LANDSTING	UPPDRAG.NR 150359	RITAD/KONSTR. AV J. JACOBSSON	HANDLÄGGARE O. JOHANSSON
	DATUM 2017-10-10	ANSVARIG O. JOHANSSON	
 <b>tm</b> TM.KONSULT TEKNIK & ARKITEKTUR	FÖRESKRIFTER TRÄDÖRRAR		NUMMER   BET A

E-post: tm@tm.nu  
Hemsida: www.tm.nu  
Götgatan 3  
903 27 Umeå  
Tfn: 090 - 71 55 30

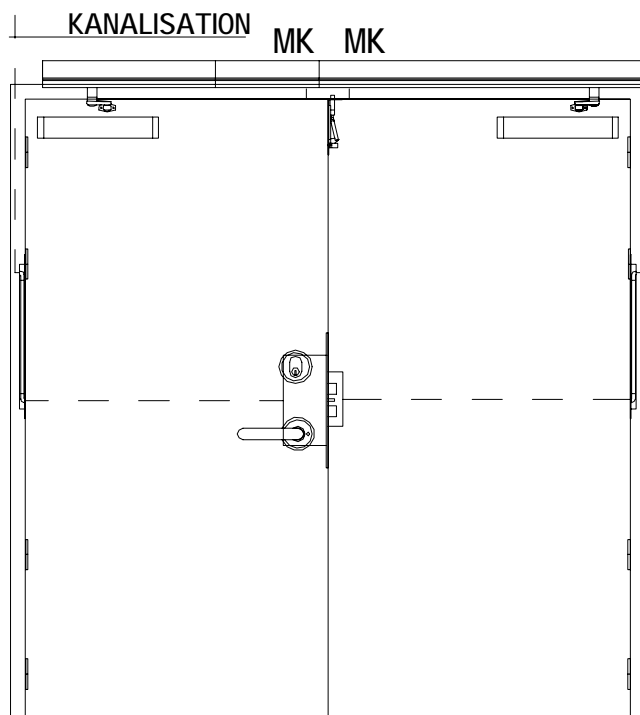

VY UTSIDA RUM

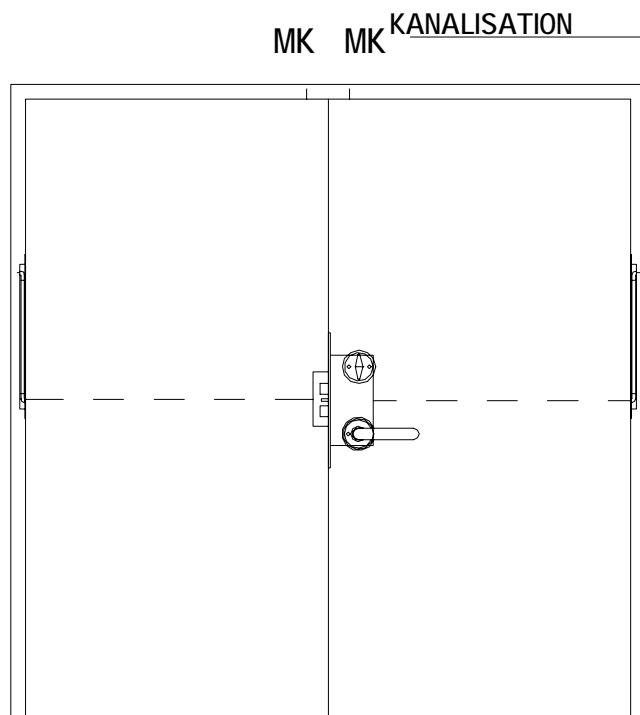

VY INSIDA RUM

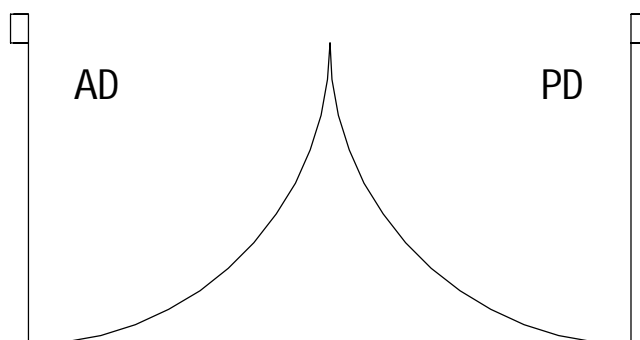

## AV 1.1

### Återvinningsrum Central Uppsamling

8.2 Brandkrav enligt utredning EI60/E60

9.1 Ståldörr

13.5 Stålkarm

14 Infälld tätningströskel efter utredning brand

17.2 Lås: ASSA 222-50 eller likv. Elslutbleck: STEP ST925-24V eller likv. Tryckesfall i rättvänd funktion.

Låsning/Upplåsning via kortläsare och öppnknapp.

Automatisk kantregel i ÖK PD: STEP 21 eller likv. Glidplåt monteras till kantregel i AD. Karmöverföring infälld i karm typ EA 281 eller likv.

17.4 Dörröppningsautomatik båda dörrbladen med sensorlist på båda sidor dörrbladen. Impuls via radar. Armbågskontakt alt. dragsnöre enl. utredning. Dörrkoordinator.

 <b>VÄSTERBOTTENS LÄNS LANDSTING</b>	UPPDRAG.NR <b>150359</b>	RITAD/KONSTR. AV <b>J. JACOBSSON</b>	HANDLÄGGARE <b>O. JOHANSSON</b>	
	DATUM <b>2017-10-10</b>	ANSVARIG <b>O. JOHANSSON</b>		
 <b>TM.KONSULT</b> TEKNIK & ARKITEKTUR <small>E-post: tm@tm.nu Hemsida: www.tm.nu Götgatan 3 903 27 Umeå Tfn: 090 - 71 55 30</small>	Återvinningsrum Central Uppsamling AV 1.1		NUMMER <b>AV 1.1</b>	BET <b>A</b>

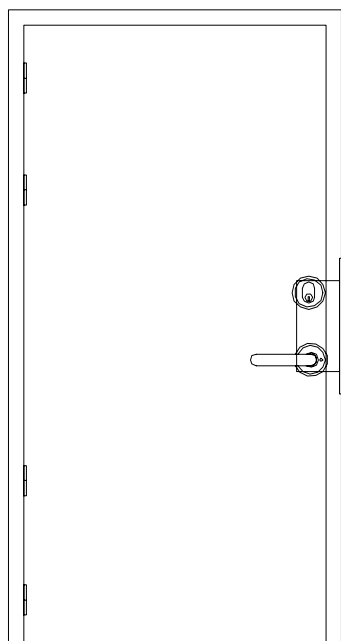

VY UTSIDA RUM

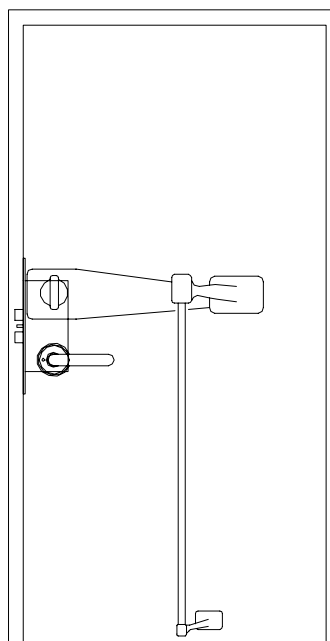

VY INSIDA RUM

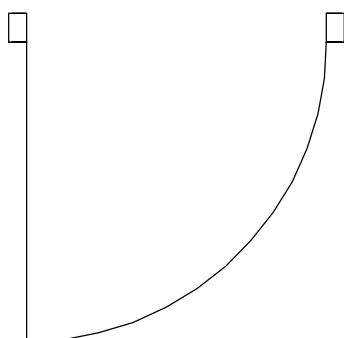

## T 1.1

### LSP-, HSP Rum

- 1 Ståldörr
- 8.2 Brandkrav enl. Utredning
- 9.1 Ståldörr
- 13.5 Stålkarm
- 14 Infällt tätningströskel efter utredning brand
- 17.2 Lås: ASSA 220 eller likv. Nödöppnare enl. SS 4362104 typ ASSA 150068 eller likv.

 <b>TM.KONSULT</b> TEKNIK & ARKITEKTUR <small>E-post: tm@tm.nu          Hemsida: www.tm.nu          Götgatan 3          903 27 Umeå          Tfn: 090 - 71 55 30</small>	UPPDRAG.NR <b>150359</b>	RITAD/KONSTR. AV <b>J. JACOBSSON</b>	HANDLÄGGARE <b>O. JOHANSSON</b>
	DATUM <b>2017-12-12</b>	ANSVARIG <b>O. JOHANSSON</b>	
<b>LSP-, HSP Rum T 1.1</b>			BET <b>B</b>

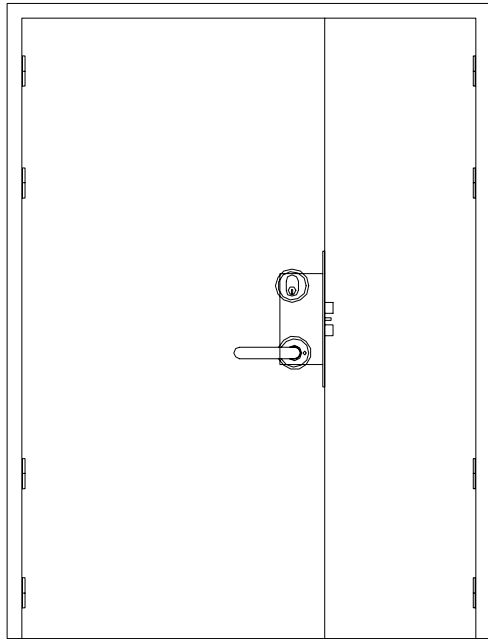

VY UTSIDA RUM

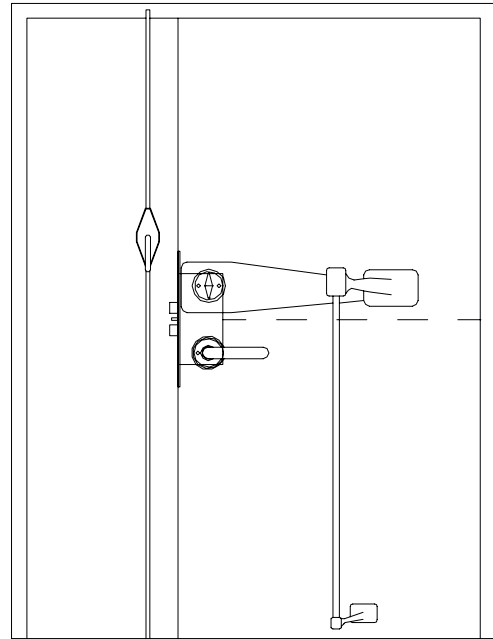

VY INSIDA RUM

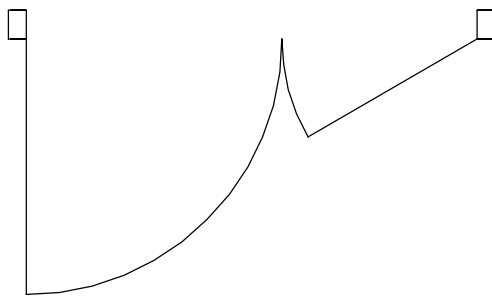

## T 1.2

### LSP-, HSP Rum

- 8.2 Brandkrav enligt utredning
- 9.1 Ståldörr
- 13.5 Stålkarm
- 14 Infälld tätningströskel efter utredning brand
- 17.2 Lås: ASSA 220 eller likv. Nödöppningsbehör ASSA 150068 eller likv. Anslagsdörr: Spanjolett Fix 560/13.

 <b>TM.KONSULT</b> TEKNIK & ARKITEKTUR <small>E-post: tm@tm.nu          Hemsida: www.tm.nu          Götgatan 3          903 27 Umeå          Tfn: 090 - 71 55 30</small>	UPPDRAG.NR <b>150359</b>	RITAD/KONSTR. AV <b>J. JACOBSSON</b>	HANDLÄGGARE <b>O. JOHANSSON</b>
	DATUM <b>2016-06-01</b>	ANSVARIG <b>O. JOHANSSON</b>	
<b>LSP-, HSP Rum T 1.2</b>			BET

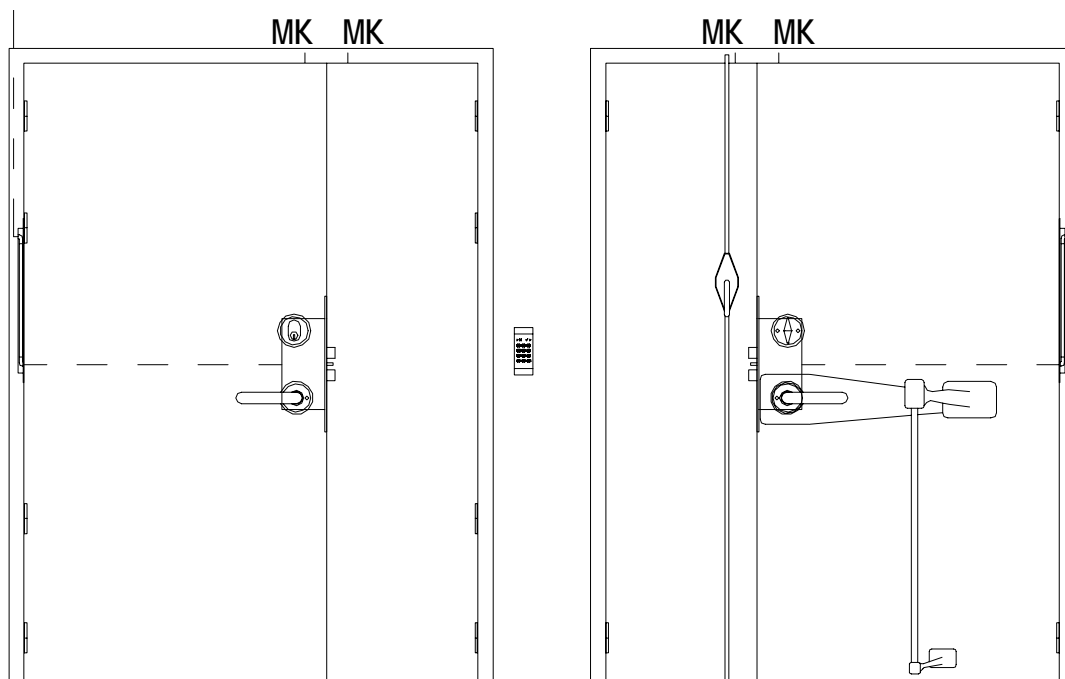

VY UTSIDA RUM

VY INSIDA RUM

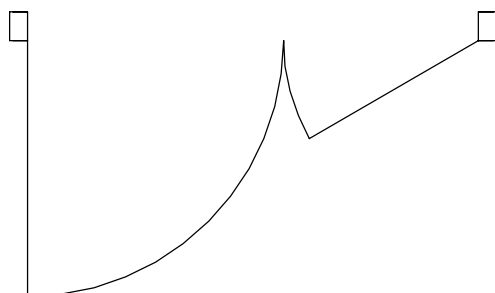

## T 1.3

### LSP-, HSP Rum

8.2 Brandkrav enligt utredning

9.1 Ståldörr

13.5 Stålkarm

14 Infälld tätningströskel efter utredning brand

17.2 Lås: ABLOY EL 580 eller likv. Upplåsning via kortläsare. Karmöverföring infälld i karm typ EA 281 eller likv.

Nödöppningsbehör: ASSA 150068 typ T för eltryckeslås EL 580 eller likv. Anslagsdörr: Spanjolett Fix 560/13.

 <b>TM.KONSULT</b> TEKNIK & ARKITEKTUR <small>E-post: tm@tm.nu          Hemsida: www.tm.nu          Götgatan 3          903 27 Umeå          Tfn: 090 - 71 55 30</small>	UPPDRAG.NR <b>150359</b>	RITAD/KONSTR. AV <b>J. JACOBSSON</b>	HANDLÄGGARE <b>O. JOHANSSON</b>
	DATUM <b>2016-06-01</b>	ANSVARIG <b>O. JOHANSSON</b>	
<b>LSP-, HSP Rum T 1.3</b>			BET

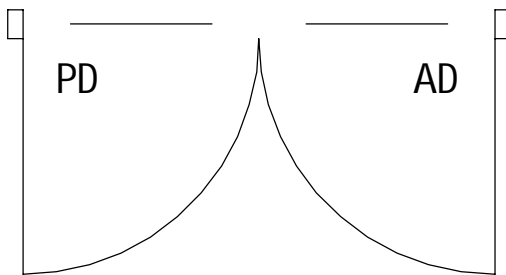
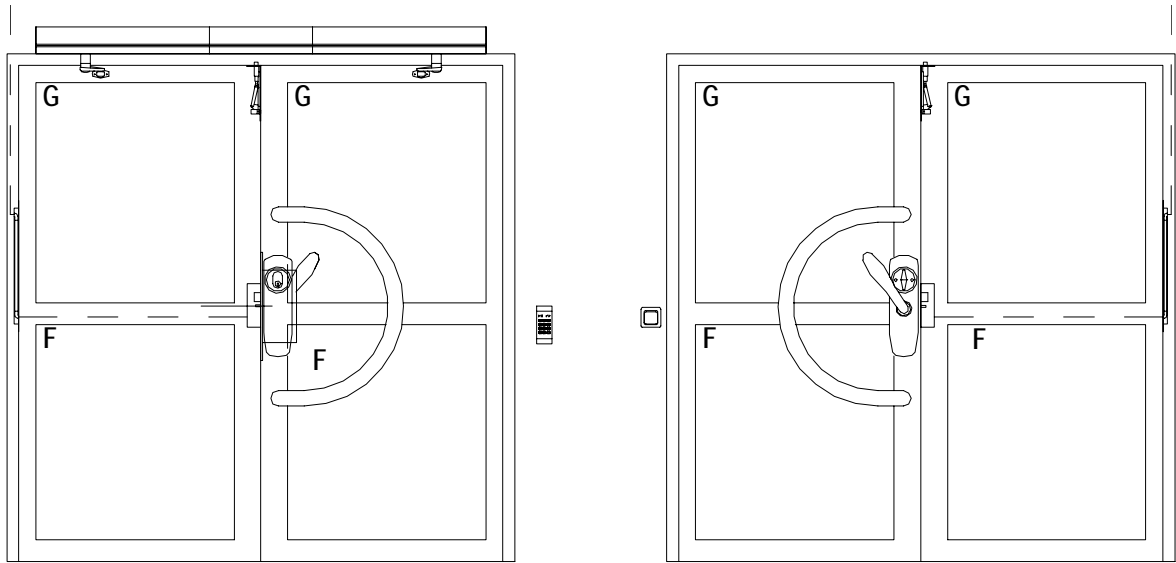

## AD 2.1

### Avdelningsdörr

8.2 Brandkrav enligt utredning E30/EI30

9.1 Ståldörr

10 Personsäkerhetsglas

Personsäkerhetsglas

13.5 Stålkarm

14 Infälld tätningströskel efter utredning brand

17.2 Lås: ASSA 732-50 eller likv. Elslutbleck: STEP

ST601-24V eller likv. Låsning/Upplåsning via kortläsare och öppn knapp. Utrymningsbehör 179B. Automatisk kantregel i ÖK PD: Step 21 eller likv. Glidplåt monteras till kantregel i AD. Karmöverföring infälld i karm typ EA 281 eller likv.

17.3 Draghandtag/tryckplatta

17.4 Dörröppningsautomatik båda dörrbladen med sensorlist på båda sidor dörrbladen. Impuls via radar. Armbågskontakt alt. dragsnöre enl. utredning. Dörrkoordinator.

 <b>TM.KONSULT</b> TEKNIK & ARKITEKTUR <small>E-post: tm@tm.nu          Hemsida: www.tm.nu          Götgatan 3          903 27 Umeå          Tfn: 090 - 71 55 30</small>	UPPDRAG.NR <b>150359</b>	RITAD/KONSTR. AV <b>J. JACOBSSON</b>	HANDLÄGGARE <b>O. JOHANSSON</b>
	DATUM <b>2017-10-10</b>	ANSVARIG <b>O. JOHANSSON</b>	
<b>Avdelningsdörr AD 2.1</b>			BET <b>A</b>

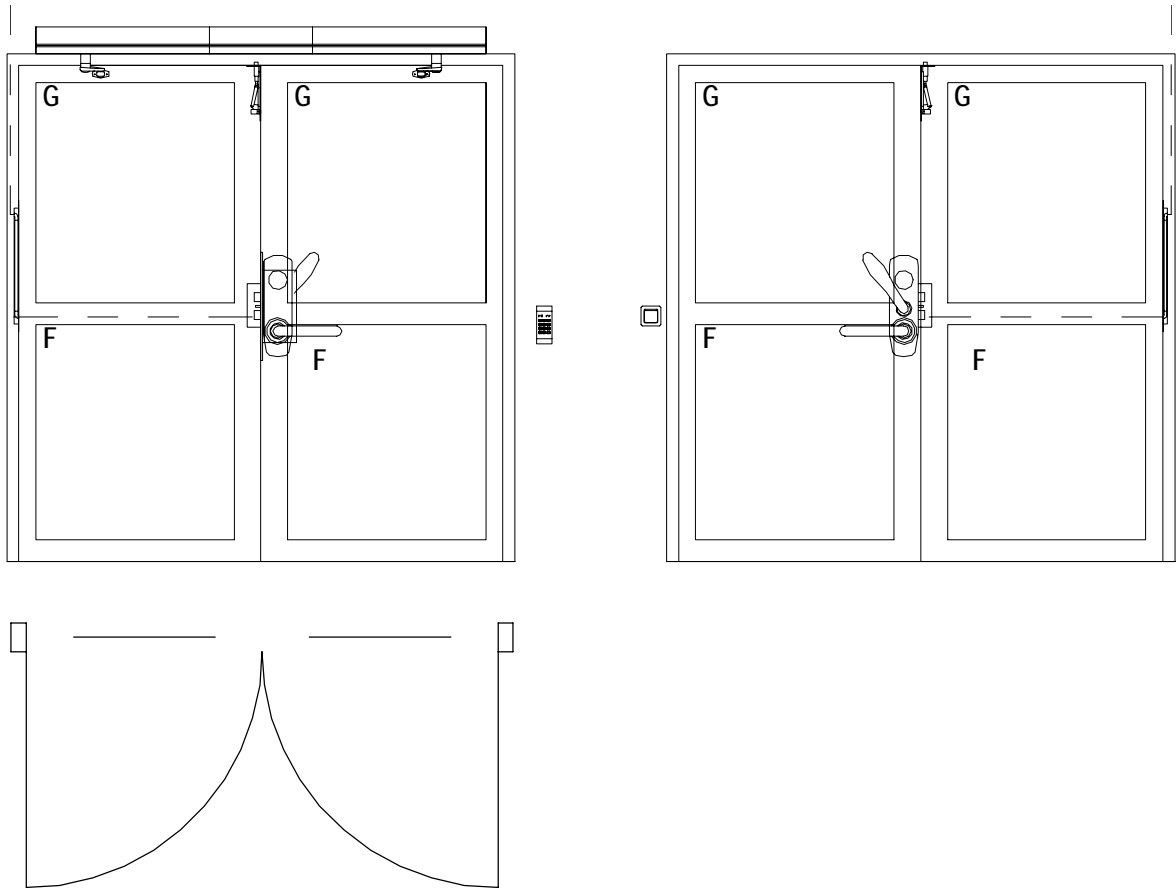

## AD 2.2

### Avdelningsdörr

- 1 Ingen specificerad glassäkerhetsklass, ingen specificerad dörrtyp
- 8.2 Brandkrav enligt utredning EI60/E60
- 9.1 Ståldörr
- 10 Personsäkerhetsglas
- 13.5 Stålkarm
- 14 Infälld tätningströskel efter utredning brand
- 17.2 Lås: ASSA 722-50 eller likv. Elslutbleck: STEP ST925-24V eller likv. Tryckesfall i rättvänd funktion. Låsning/Upplåsning via kortläsare och öppnknapp. Utrymningsbehör 179A. Automatisk kantregel i ÖK PD: STEP 21 eller likv. Glidplåt monteras till kantregel i AD. Karmöverföring infälld i karm typ EA 281 eller likv.
- 17.3 Trycke
- 17.4 Dörröppningsautomatik båda dörrbladen med sensorlist på båda sidor dörrbladen. Impuls via radar. Armbågskontakt alt. dragsnöre enl. utredning. Dörrkoordinator.

 <b>TM.KONSULT</b> TEKNIK & ARKITEKTUR <small>E-post: tm@tm.nu          Hemsida: www.tm.nu          Götgatan 3          903 27 Umeå          Tfn: 090 - 71 55 30</small>	UPPDRAG.NR <b>150359</b>	RITAD/KONSTR. AV <b>J. JACOBSSON</b>	HANDLÄGGARE <b>O. JOHANSSON</b>
	DATUM <b>2017-12-12</b>	ANSVARIG <b>O. JOHANSSON</b>	
<b>Avdelningsdörr AD 2.2</b>			BET <b>B</b>

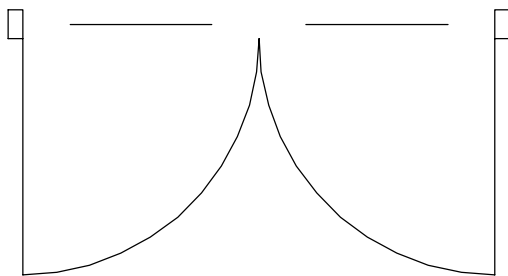
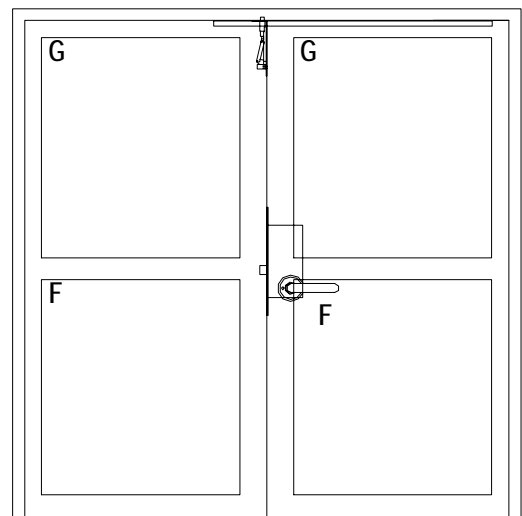
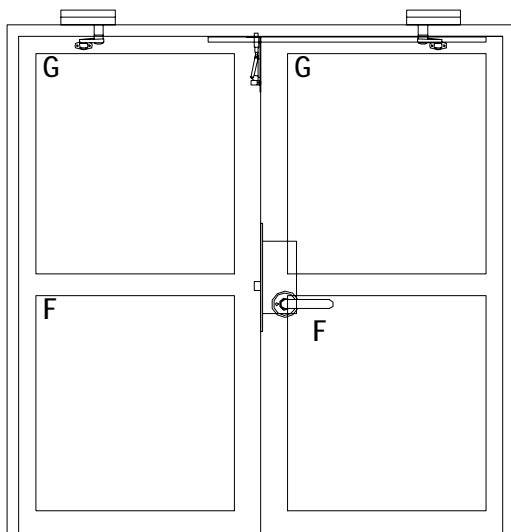

## BP 2.1

### Brandavskiljande dörrparti

- 8.2 Brandkrav enligt utredning
- 9.1 Ståldörr
- 10 Personsäkerhetsglas
- 13.5 Stålkarm
- 14 Infälld tätningströskel efter utredning brand
- 17.2 Lås: ASSA 212-50 eller likv. Automatisk kantregel i ÖK  
PD: STEP 21 eller likv. Glidplåt monteras till kantregel i AD.
- 17.3 Trycke
- 17.4 Dörrstängare enl. EN-1154. Dörrkoordinator uppställd på magnet med slagstift. Impuls från brandlarmanläggning.

 <b>TM.KONSULT</b> TEKNIK & ARKITEKTUR <small>E-post: tm@tm.nu          Hemsida: www.tm.nu          Götgatan 3          903 27 Umeå          Tfn: 090 - 71 55 30</small>	UPPDRAG.NR <b>150359</b>	RITAD/KONSTR. AV <b>J. JACOBSSON</b>	HANDLÄGGARE <b>O. JOHANSSON</b>
	DATUM <b>2016-06-01</b>	ANSVARIG <b>O. JOHANSSON</b>	
<b>Brandavskiljande dörrparti BP 2.1</b>			BET



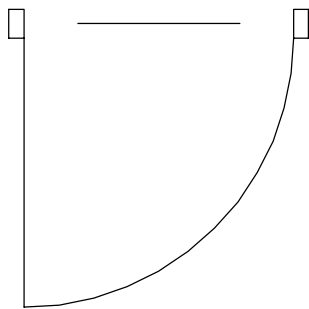
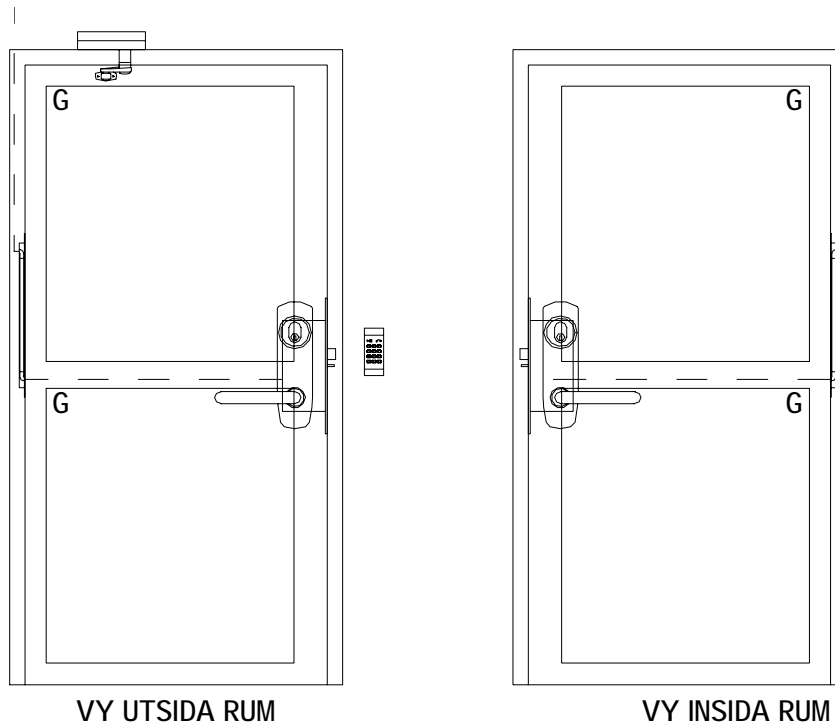

## EP 1.1

### Utvändigt entréparti från trapphus

- 1 Ståldörr
- 4 Utvändigt stålparti
- 4.1 Skydds- larmklass enligt utredning
- 9.1 Ståldörr
- 10 U-värde enl. utredning
- 13.5 Stålkarm
- 14 Rostfri tröskelplatta.
- 14.1 Infälld tätningsborstlist.
- 17.2 Lås: ABLOY EA 580 omvändfunktion eller likv.  
Låsning/Upplåsning via kortläsare. Karmöverföring infälld i karm typ EA 281 eller likv. Nödutrymningsbehör 179E-2.
- 17.3 Trycke
- 17.4 Dörrstängare enl. EN-1154

 <b>TM.KONSULT</b> TEKNIK & ARKITEKTUR <small>E-post: tm@tm.nu Hemsida: www.tm.nu Götgatan 3 903 27 Umeå Tfn: 090 - 71 55 30</small>	UPPDRAG.NR <b>150359</b>	RITAD/KONSTR. AV <b>J. JACOBSSON</b>	HANDLÄGGARE <b>O. JOHANSSON</b>
	DATUM <b>2017-12-12</b>	ANSVARIG <b>O. JOHANSSON</b>	
Utvändigt entréparti från trapphus EP 1.1			BET <b>B</b>

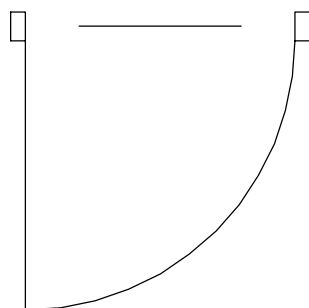
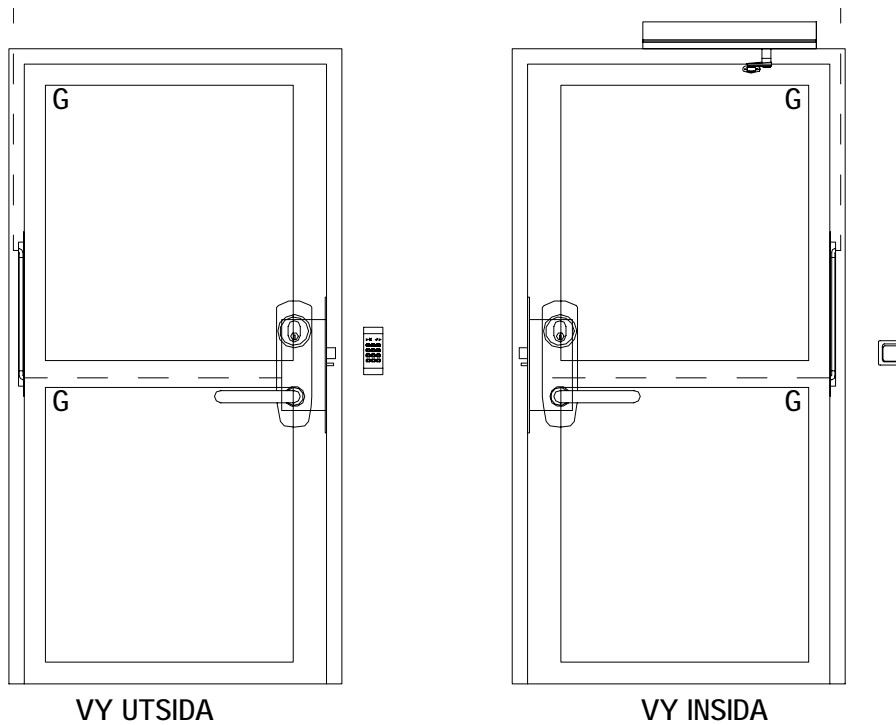

## EP 1.11

### Utvändigt entréparti

- 4 Utvändigt stålparti
- 4.1 Skydds- larmklass enligt utredning
- 9.1 Ståldörr
- 10 U-värde enl. utredning
- 10.2 U-värde enligt utredning
- 13.5 Stålkarm
- 14 Rostfri tröskelplatta.
- 14.1 Infälld tätningsborstlist.
- 17.2 Lås: ASSA 732-50 eller likv. Elslutbleck: STEP ST601-24V eller likv. Låsning/Upplåsning via kortläsare och öppn knapp. Karmöverföring infälld i karm typ EA 281 eller likv. Nödutrymningsbehör 179B.
- 17.3 Trycke
- 17.4 Dörröppningsautomatik med sensorlist på båda sidor dörrbladen. Impuls via radar. Armbågskontakt alt. dragsnöre enl. utredning.

 <b>VÄSTERBOTTENS LÄNS LANDSTING</b>	UPPDRAG.NR <b>150359</b>	RITAD/KONSTR. AV <b>J. JACOBSSON</b>	HANDLÄGGARE <b>O. JOHANSSON</b>
	DATUM <b>2017-12-12</b>	ANSVARIG <b>O. JOHANSSON</b>	
 <b>TM.KONSULT TEKNIK &amp; ARKITEKTUR</b> <small>E-post: tm@tm.nu Hemsida: www.tm.nu Götgatan 3 903 27 Umeå Tfn: 090 - 71 55 30</small>	Utvändigt entréparti EP 1.11		NUMMER <b>EP 1.11</b>   BET <b>B</b>

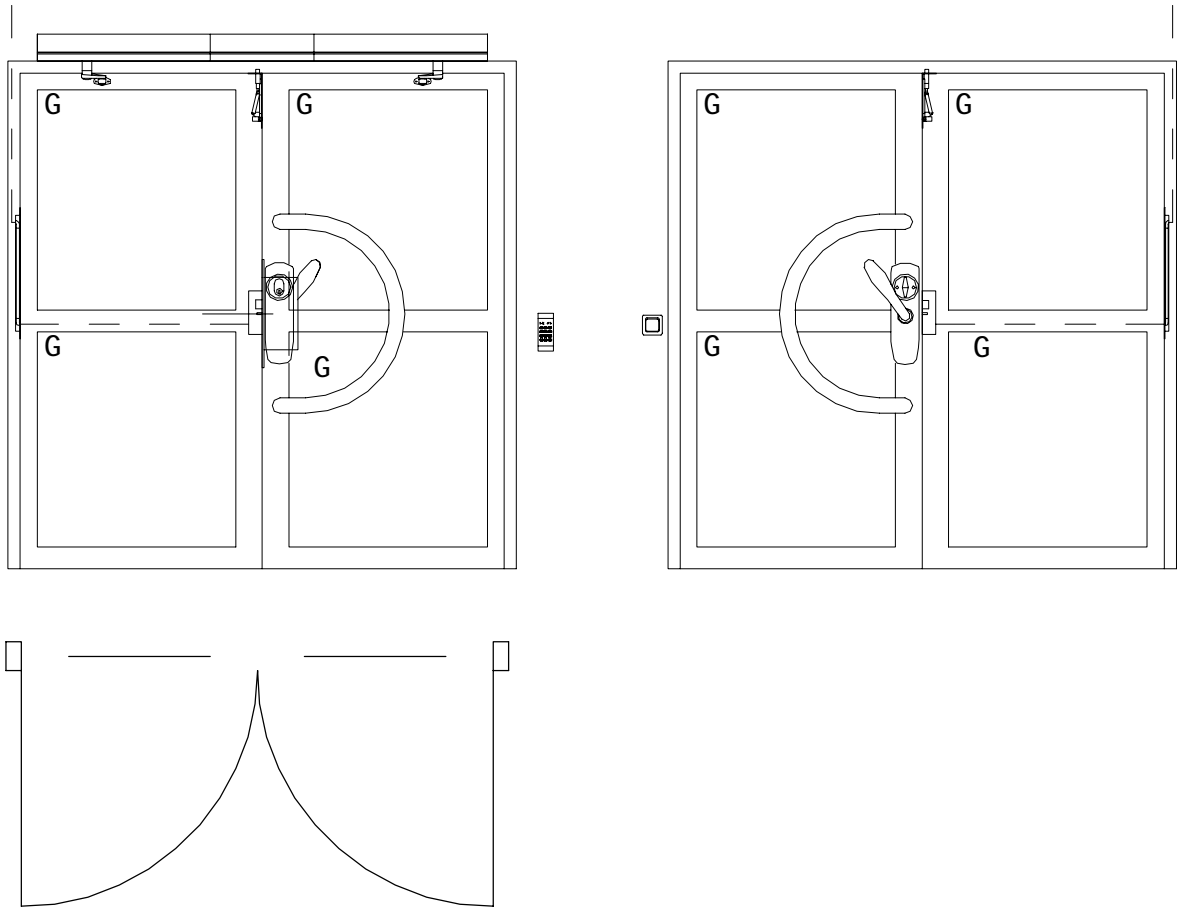

## EP 1.2

### Utvändigt entréparti

- 1 Ståldörr, Rostfri tröskelplatta, inget brandkrav
- 4 Utvändigt stålparti
- 4.1 Skydds- larmklass enligt utredning
- 9.1 Ståldörr
- 10 Personsäkerhetsglas
- 10.2 U-värde enligt utredning
- 13.5 Stålkarm
- 14 Rostfri tröskelplatta
- 14.1 Infälld tätningsborstlist.
- 17.2 Lås: ASSA 732-50 eller likv. Elslutbleck: STEP ST601-24V eller likv. Låsning/Upplåsning via kortläsare och öppnknapp. Utrymningsbehör 179B. Automatisk kantregel i ÖK PD: STEP 21 eller likv. Glidplåt monteras till kantregel i AD. Karmöverföring infälld i karm typ EA 281 eller likv.
- 17.3 Draghandtag/tryckplatta.
- 17.4 Dörröppningsautomatik båda dörrbladen med sensorlist på båda sidor dörrbladen. Impuls via radar. Armbågskontakt alt. dragsnöre enl. utredning. Dörrkoordinator.

 <b>TM.KONSULT</b> TEKNIK & ARKITEKTUR <small>E-post: tm@tm.nu          Hemsida: www.tm.nu          Götgatan 3          903 27 Umeå          Tfn: 090 - 71 55 30</small>	UPPDRAG.NR <b>150359</b>	RITAD/KONSTR. AV <b>J. JACOBSSON</b>	HANDLÄGGARE <b>O. JOHANSSON</b>
	DATUM <b>2017-12-12</b>	ANSVARIG <b>O. JOHANSSON</b>	
Utvändigt entréparti EP 1.2			BET <b>B</b>

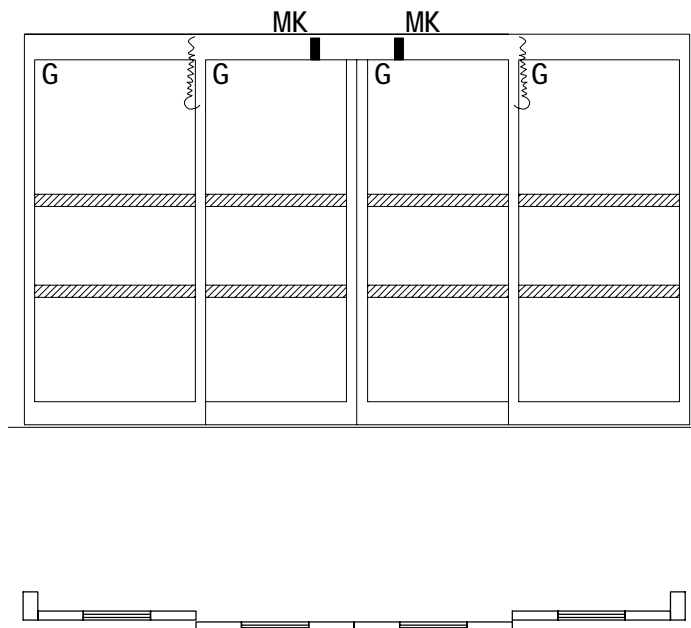

## EP 1.3

### Utvändigt entréparti

- 4 Utvändigt entréparti med dubbelflygliga skjutdörrar och sidpartier av stål
- 9.1 Ståldörr
- 10 U-värde enl utredning
- 10.2 U-värde enligt utredning
- 13.5 Stålkarm
- 14 Rostfri tröskelplatta
- 14.1 Infälld tättningsborstlist
- 17.2 Infälld magnet typ ASSA SAM SCM-24VE eller likv. Spiralkabel enl. lev. std. Låsning/Upplåsning via kortläsare och öppnknapp. Nödöppnknapp brandlarm och utrymningslarm. Grepplist vid nödöppning.
- 17.4 Skjutdörr automatik. Impuls via radar.

 <b>TM.KONSULT</b> TEKNIK & ARKITEKTUR <small>E-post: tm@tm.nu          Hemsida: www.tm.nu          Götgatan 3          903 27 Umeå          Tfn: 090 - 71 55 30</small>	UPPDRAG.NR <b>150359</b>	RITAD/KONSTR. AV <b>J. JACOBSSON</b>	HANDLÄGGARE <b>O. JOHANSSON</b>
	DATUM <b>2016-06-01</b>	ANSVARIG <b>O. JOHANSSON</b>	
Utvändigt entréparti EP 1.3			BET

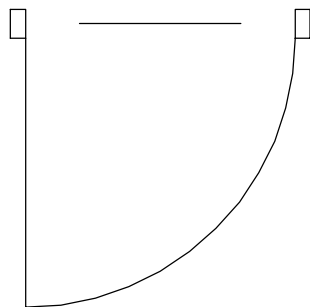
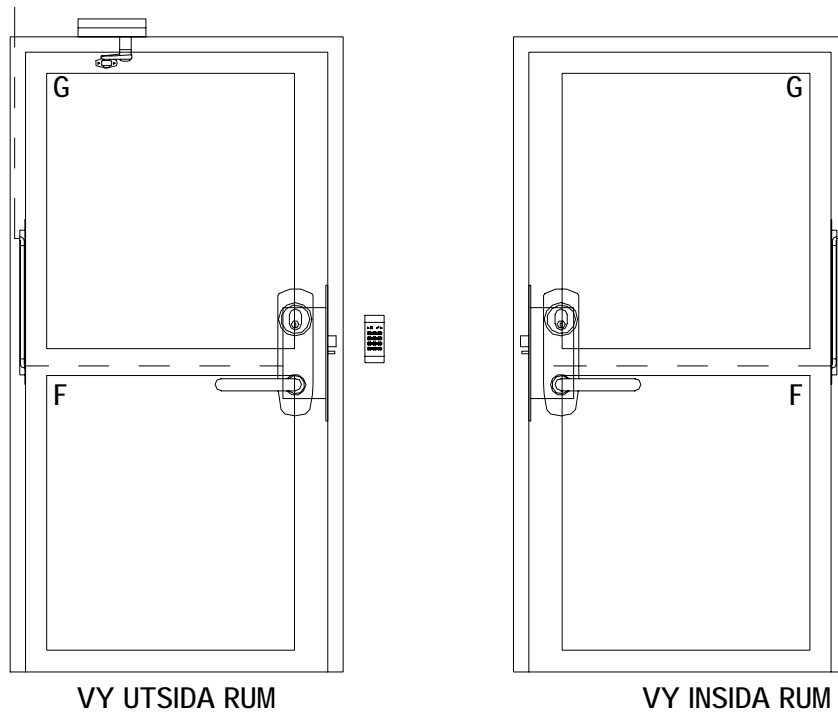

## TRP 1.1

Invändigt entréparti i trph

- 1 Stålparti / Trädörr
- 4 Stålparti / Trädörr
- 8.2 Brandkrav enligt utredning
- 9.1 Stålparti / Trädörr
- 13.5 Stålkarm
- 17.2 Lås: ABLOY EA 580 omvändfunktion eller likv.  
Låsning/Upplåsning via kortläsare. Karmöverföring infälld i karm typ EA 281 eller likv. Nödutrymningsbehör 179E-2.
- 17.3 Trycke
- 17.4 Dörrstängare enl. EN-1154

 <b>VÄSTERBOTTENS LÄNS LANDSTING</b>	UPPDRAG.NR <b>150359</b>	RITAD/KONSTR. AV <b>J. JACOBSSON</b>	HANDLÄGGARE <b>O. JOHANSSON</b>
	DATUM <b>2017-12-12</b>	ANSVARIG <b>O. JOHANSSON</b>	
 <b>TM.KONSULT TEKNIK &amp; ARKITEKTUR</b> <small>E-post: tm@tm.nu Hemsida: www.tm.nu Götgatan 3 903 27 Umeå Tfn: 090 - 71 55 30</small>	Invändigt entréparti i trph TRP 1.1		NUMMER <b>TRP 1.1</b>   BET <b>B</b>

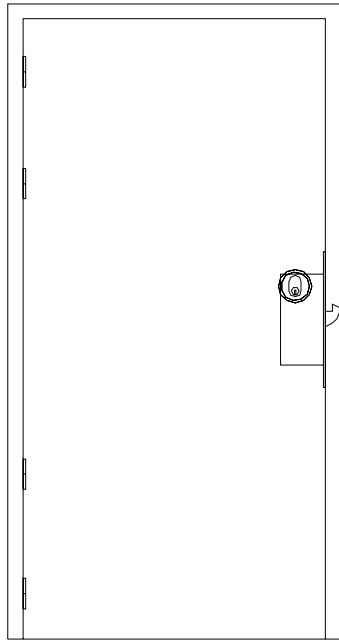

VY UTSIDA RUM

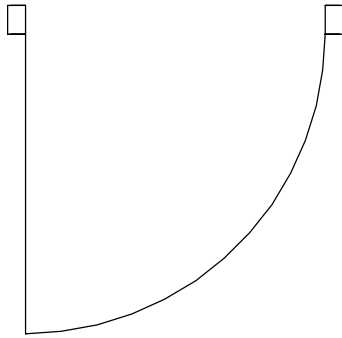

## EL 1.1

### Elcentral

- 1 Ej självläsande
- 8.2 Brandkrav enl. Utredning
- 9.1 Massiv trä innerdörr
- 13.5 Stålkarm
- 17.2 Lås: ASSA 311 eller likv. Cylinderbehör 2356.
- 17.3 Utan trycke

 <b>TM.KONSULT</b> TEKNIK & ARKITEKTUR <small>E-post: tm@tm.nu          Hemsida: www.tm.nu          Götgatan 3          903 27 Umeå          Tfn: 090 - 71 55 30</small>	UPPDRAG.NR <b>150359</b>	RITAD/KONSTR. AV <b>J. JACOBSSON</b>	HANDLÄGGARE <b>O. JOHANSSON</b>
	DATUM <b>2017-12-12</b>	ANSVARIG <b>O. JOHANSSON</b>	
<b>Elcentral EL 1.1</b>			BET <b>B</b>

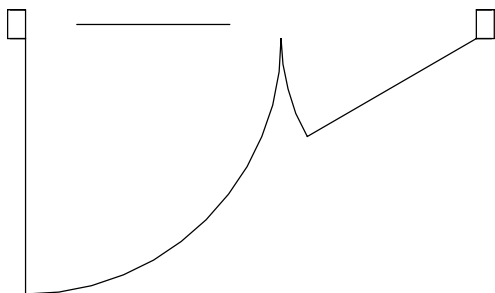
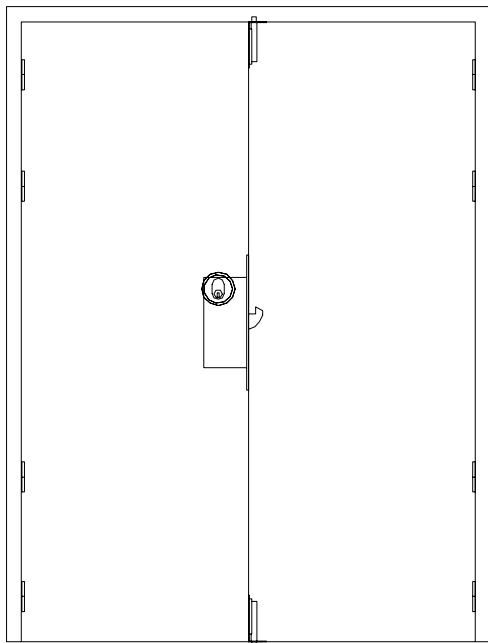

## EL 1.2

### Elcentral

- 1 Trädörr
- 8.2 Brandkrav enligt utredning
- 9.1 Massiv trä innerdörr
- 13.5 Stålkarm
- 17.2 Lås: ASSA 311 eller likv. Kantregel på passivt dörrblad i ÖK och UK.
- 17.3 Utan trycke

 <b>TM.KONSULT</b> TEKNIK & ARKITEKTUR <small>E-post: tm@tm.nu          Hemsida: www.tm.nu          Götgatan 3          903 27 Umeå          Tfn: 090 - 71 55 30</small>	UPPDRAG.NR <b>150359</b>	RITAD/KONSTR. AV <b>J. JACOBSSON</b>	HANDLÄGGARE <b>O. JOHANSSON</b>
	DATUM <b>2017-12-12</b>	ANSVARIG <b>O. JOHANSSON</b>	
<b>Elcentral EL 1.2</b>			BET <b>B</b>

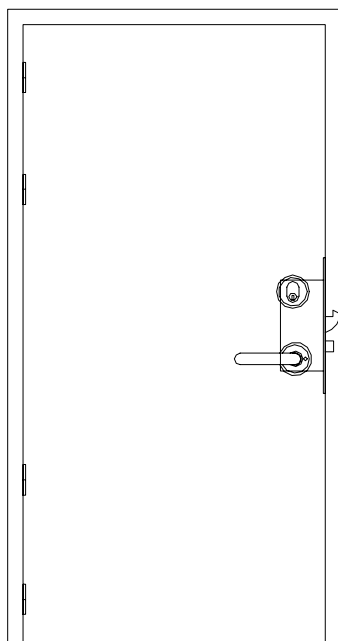

VY UTSIDA RUM

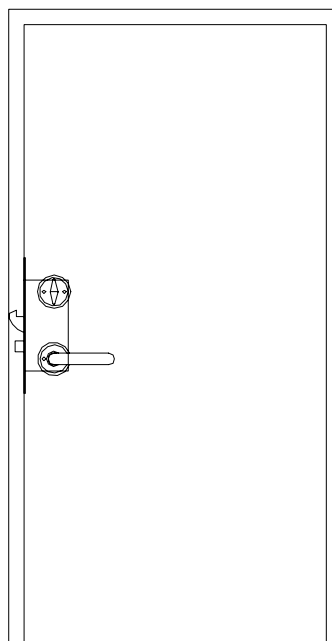

VY INSIDA RUM

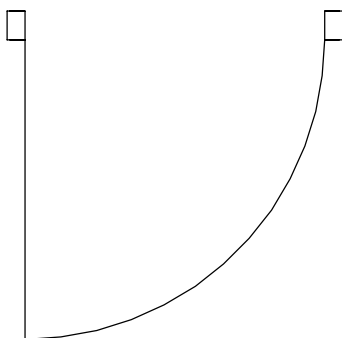

## EXP 1.1

### Expedition Tvättrum Kopiering

- 1 Inget tittöga, ingen brandstängare, ingen glasningslist
- 8.2 Brandkrav enl. utredning
- 8.3 Ljudkrav enl. utredning
- 9.1 Massiv trä innerdörr
- 13.5 Stålkarm
- 17 Låsning via nyckel
- 17.2 Öppningsbehör ASSA 256 eller likv. Lås: ASSA 310 eller likv

 <b>TM.KONSULT</b> TEKNIK & ARKITEKTUR <small>E-post: tm@tm.nu          Hemsida: www.tm.nu          Götgatan 3          903 27 Umeå          Tfn: 090 - 71 55 30</small>	UPPDRAG.NR <b>150359</b>	RITAD/KONSTR. AV <b>J. JACOBSSON</b>	HANDLÄGGARE <b>O. JOHANSSON</b>
	DATUM <b>2017-12-12</b>	ANSVARIG <b>O. JOHANSSON</b>	
Expedition Tvättrum Kopiering EXP 1.1			BET <b>B</b>



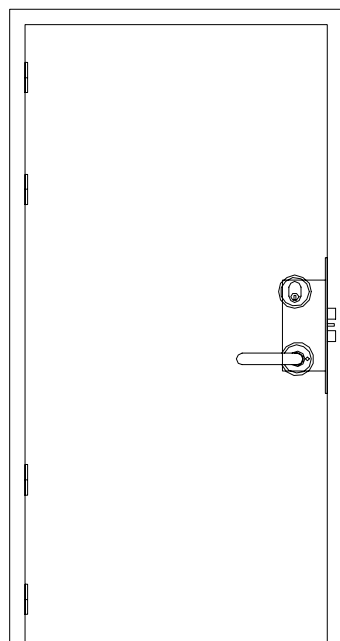

VY UTSIDA RUM

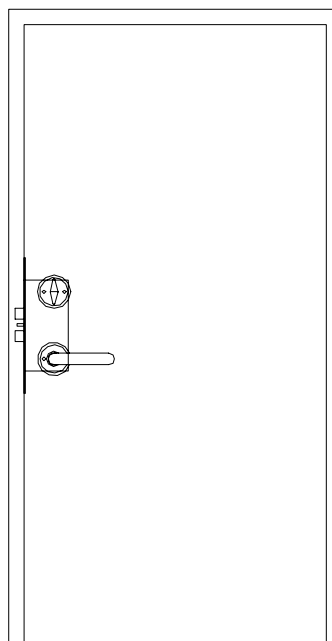

VY INSIDA RUM

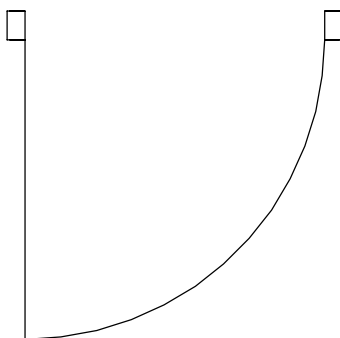

## EXP 1.2

### Expedition Grupprum Förråd

- 8.2 Brandkrav enl. utredning
- 8.3 Ljudkrav enl. utredning
- 9.1 Massiv trä innerdörr
- 13.5 Stålkarm
- 17 Självläsande
- 17.2 Öppningsbehör ASSA 256 eller likv. Lås: ASSA 220-50 eller likv.

 <b>TM.KONSULT</b> TEKNIK & ARKITEKTUR <small>E-post: tm@tm.nu          Hemsida: www.tm.nu          Götgatan 3          903 27 Umeå          Tfn: 090 - 71 55 30</small>	UPPDRAG.NR <b>150359</b>	RITAD/KONSTR. AV <b>J. JACOBSSON</b>	HANDLÄGGARE <b>O. JOHANSSON</b>
	DATUM <b>2017-10-10</b>	ANSVARIG <b>O. JOHANSSON</b>	
Expedition Grupprum Förråd EXP 1.2			BET <b>A</b>

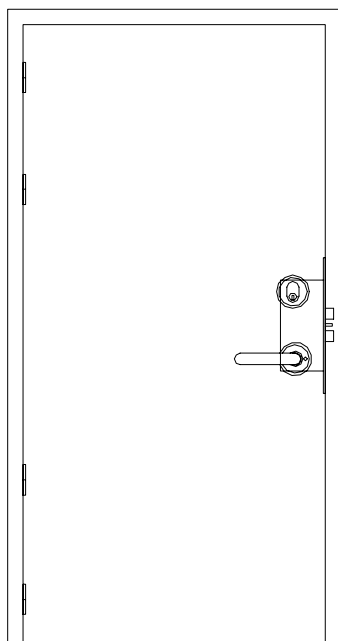

VY UTSIDA RUM

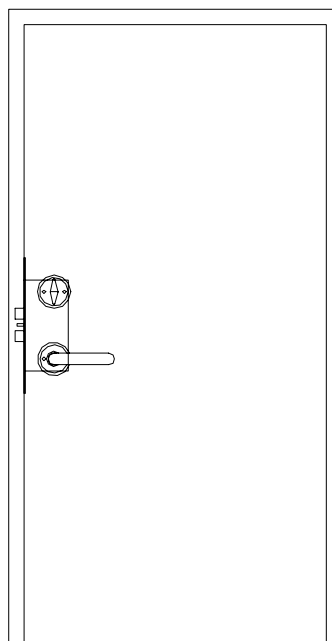

VY INSIDA RUM

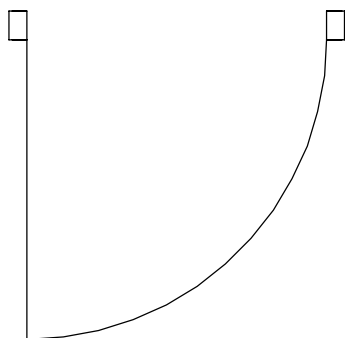

## EXP 1.3

### Expedition Kontor Samtal Personalrum

- 8.2 Brandkrav enl. utredning
- 8.3 Ljudkrav enl. utredning
- 9.1 Massiv trä innerdörr
- 13.5 Stålkarm
- 17 Split Spindle-lås
- 17.2 Öppningsbehör ASSA 2356 eller likv. Lås: ASSA 620-50 eller likv.

 <b>TM.KONSULT</b> TEKNIK & ARKITEKTUR <small>E-post: tm@tm.nu          Hemsida: www.tm.nu          Götgatan 3          903 27 Umeå          Tfn: 090 - 71 55 30</small>	UPPDRAG.NR <b>150359</b>	RITAD/KONSTR. AV <b>J. JACOBSSON</b>	HANDLÄGGARE <b>O. JOHANSSON</b>
	DATUM <b>2017-10-10</b>	ANSVARIG <b>O. JOHANSSON</b>	
Expedition Kontor Samtal Personalrum EXP 1.3			BET <b>A</b>

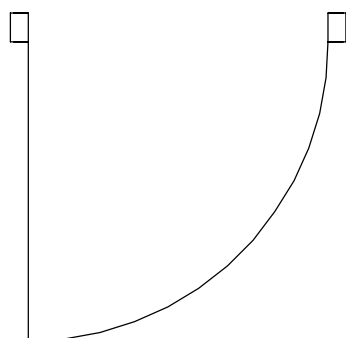
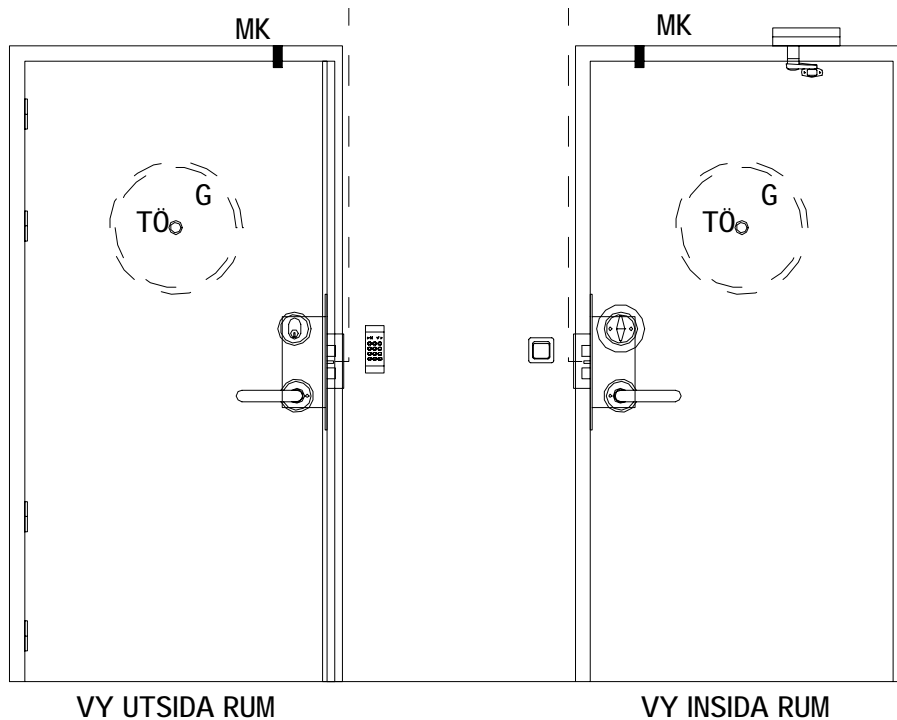

## LMD 1.1

### Läkemedelsdörr

- 8.2 Brandkrav enl. utredning
- 8.3 Ljudkrav enl. utredning
- 9.1 Massiv trä innerdörr
- 10 Personsäkerhetsglas
- 10.1 Tittöga mont +1500 ÖG alternativt glasöppning enligt utredning.
- 10.4 Glasningslist utförs i ej demonterbart utförande på angreppside.
- 13.5 Stålkarm
- 17.2 Öppningsbehör: ASSA 256 eller likv. Lås: ASSA 222 eller likv. Elslutbleck: STEP ST600-24V eller likv. Transparent plastkåpa över vred. Magnetkontakt infälld i karm typ MK 240 eller likv. Brytskydd Secustrip typ 4 eller likv.
- 17.4 Dörrstängare enl. EN-1154

 <b>TM.KONSULT</b> TEKNIK & ARKITEKTUR <small>E-post: tm@tm.nu          Hemsida: www.tm.nu          Götgatan 3          903 27 Umeå          Tfn: 090 - 71 55 30</small>	UPPDRAG.NR <b>150359</b>	RITAD/KONSTR. AV <b>J. JACOBSSON</b>	HANDLÄGGARE <b>O. JOHANSSON</b>
	DATUM <b>2017-10-10</b>	ANSVARIG <b>O. JOHANSSON</b>	
Läkemedelsdörr LMD 1.1			BET <b>A</b>

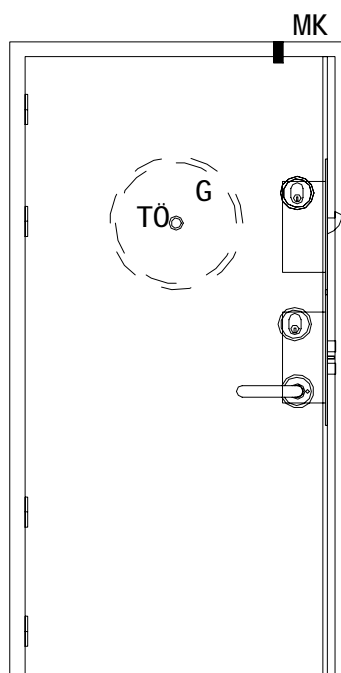

VY UTSIDA RUM

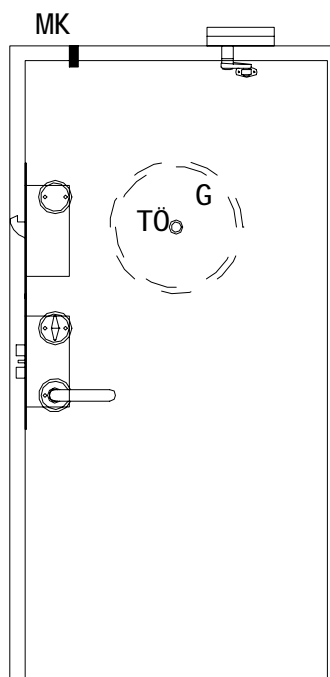

VY INSIDA RUM

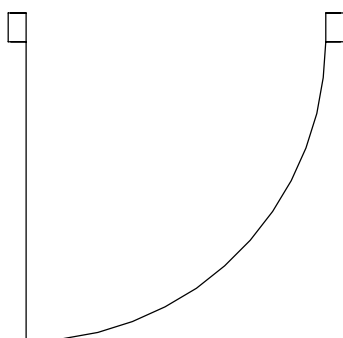

## LMD 1.3

### Läkemedelsdörr

- 1 Inget sparkskydd
- 8.2 Brandkrav enl. utredning
- 8.3 Ljudkrav enl. utredning
- 9.1 Massiv trä innerdörr
- 10 Personsäkerhetsglas
- 10.1 Tittöga mont +1500 ÖG alternativt glasöppning enligt utredning.
- 10.4 Glasningslist utförs i ej demonterbart utförande på angreppside.
- 13.5 Stålkarm
- 17.2 Öppningsbehör: ASSA 256 eller likv. Lås: Assa 222 eller likv. Nattlås: Assa 411 + cylinder enl. behov.  
Magnetkontakt infällt i karm typ MK 240 eller likv. Brytskydd Secustrip typ 4 eller likv.
- 17.4 Dörrstängare enl. EN-1154

 <b>VÄSTERBOTTENS LÄNS LANDSTING</b> <small>E-post: tm@tm.nu Hemsida: www.tm.nu Götgatan 3 903 27 Umeå Tfn: 090 - 71 55 30</small>	UPPDRAG.NR <b>150359</b>	RITAD/KONSTR. AV <b>J. JACOBSSON</b>	HANDLÄGGARE <b>O. JOHANSSON</b>
	DATUM <b>2017-12-12</b>	ANSVARIG <b>O. JOHANSSON</b>	
Läkemedelsdörr LMD 1.3			NUMMER <b>LMD 1.3</b>   BET <b>B</b>

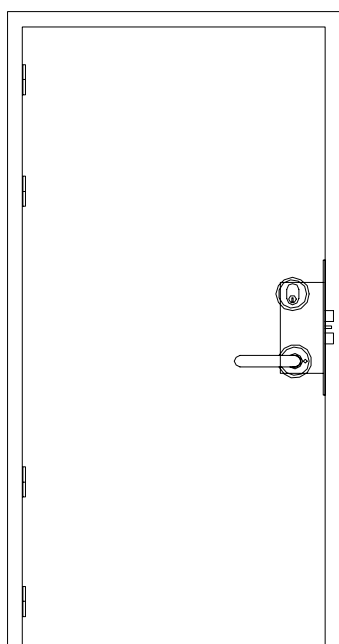

VY UTSIDA RUM

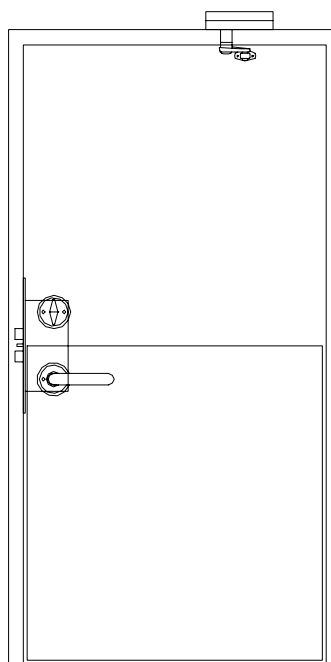

VY INSIDA RUM

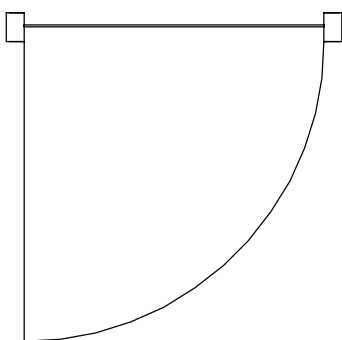

## MA 1.1

### Miljörum Avfall

- 8.2 Brandkrav enl. utredning
- 8.3 Ljudkrav enl. utredning
- 9.1 Massiv trä innerdörr
- 12 Pålimmat sparkskydd
- 12.2 Insida
- 13.5 Stålkarm
- 17.2 Öppningsbehör: ASSA 256 eller likv. Lås: ASSA 220-50 eller likv.
- 17.4 Dörrstängare enl. EN-1154 efter behov

 <b>TM.KONSULT</b> TEKNIK & ARKITEKTUR <small>E-post: tm@tm.nu          Hemsida: www.tm.nu          Götgatan 3          903 27 Umeå          Tfn: 090 - 71 55 30</small>	UPPDRAG.NR <b>150359</b>	RITAD/KONSTR. AV <b>J. JACOBSSON</b>	HANDLÄGGARE <b>O. JOHANSSON</b>
	DATUM <b>2016-06-01</b>	ANSVARIG <b>O. JOHANSSON</b>	
<b>Miljörum Avfall MA 1.1</b>			BET

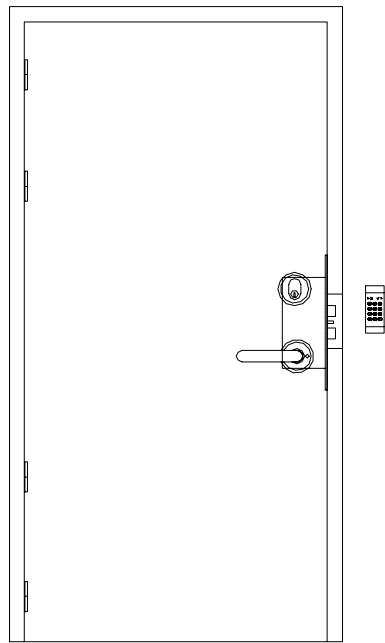

VY UTSIDA RUM

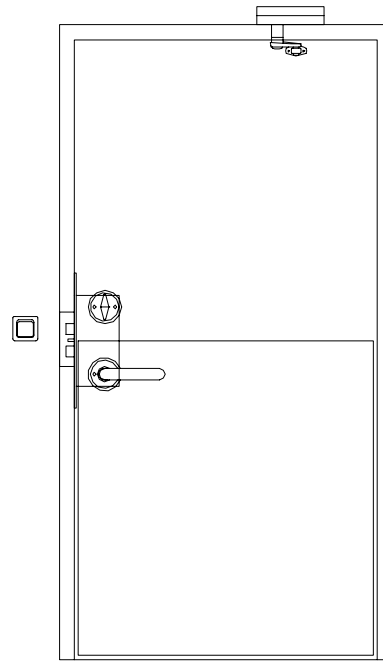

VY INSIDA RUM

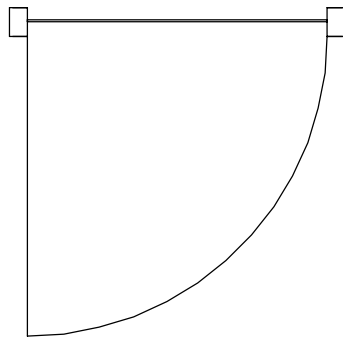

## MA 1.2

### Miljörum Avfall

- 1 Blankpolerat sparkskydd
- 8.2 Brandkrav enl. utredning
- 8.3 Ljudkrav enl. utredning
- 9.1 Massiv trä innerdörr
- 12 Pålimmat sparkskydd, blankpolerad rostfri plåt
- 12.2 Insida
- 13.5 Stålkarm
- 17.2 Öppningsbehör: ASSA 256 eller likv. Lås: ASSA 222 eller likv. Elslutbleck: STEP ST601-24V eller likv.
- Låsning/Upplåsning via kortläsare och öppnknapp.
- 17.4 Dörrstängare enl. EN-1154

 <b>TM.KONSULT</b> TEKNIK & ARKITEKTUR <small>E-post: tm@tm.nu          Hemsida: www.tm.nu          Götgatan 3          903 27 Umeå          Tfn: 090 - 71 55 30</small>	UPPDRAG.NR <b>150359</b>	RITAD/KONSTR. AV <b>J. JACOBSSON</b>	HANDLÄGGARE <b>O. JOHANSSON</b>
	DATUM <b>2017-12-12</b>	ANSVARIG <b>O. JOHANSSON</b>	
Miljörum Avfall MA 1.2			BET <b>B</b>

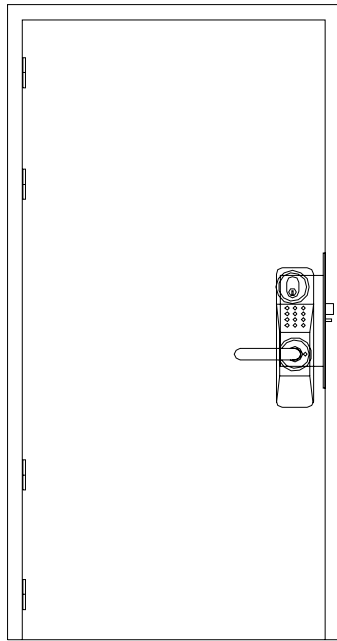

VY UTSIDA RUM

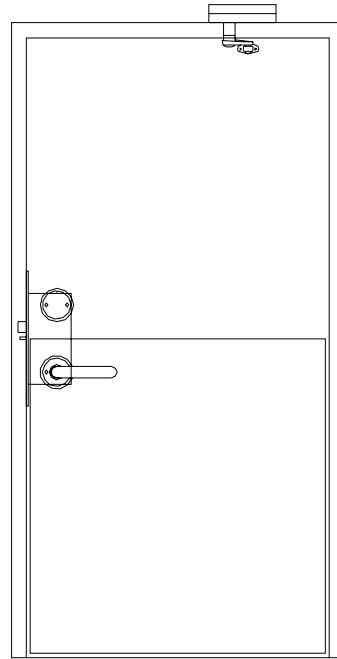

VY INSIDA RUM

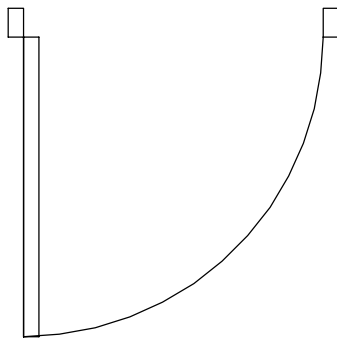

## MA 1.3

### Återvinningsrum Avdelning

- 1 Blankpolerat sparkskydd
- 8.2 Brandkrav enl. utredning
- 8.3 Ljudkrav enl. utredning
- 9.1 Massiv trä innerdörr
- 12 Pålimmat sparkskydd, blankpoleard rostfri plåt
- 12.2 Insida
- 13.5 Stålkarm
- 17.2 Öppningsbehör: ASSA 2356. Lås: ASSA 8561 + BEWATOR CODOOR CD3500 eller likv. Upplåsning via CODOOR CD3500
- 17.4 Dörrstängare enl. EN-1154

 <b>TM.KONSULT</b> TEKNIK & ARKITEKTUR <small>E-post: tm@tm.nu          Hemsida: www.tm.nu          Götgatan 3          903 27 Umeå          Tfn: 090 - 71 55 30</small>	UPPDRAG.NR <b>150359</b>	RITAD/KONSTR. AV <b>J. JACOBSSON</b>	HANDLÄGGARE <b>O. JOHANSSON</b>
	DATUM <b>2017-12-12</b>	ANSVARIG <b>O. JOHANSSON</b>	
Återvinningsrum Avdelning MA 1.3			BET <b>B</b>

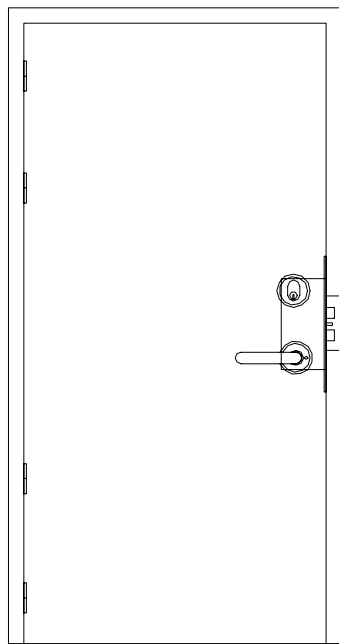

VY UTSIDA RUM

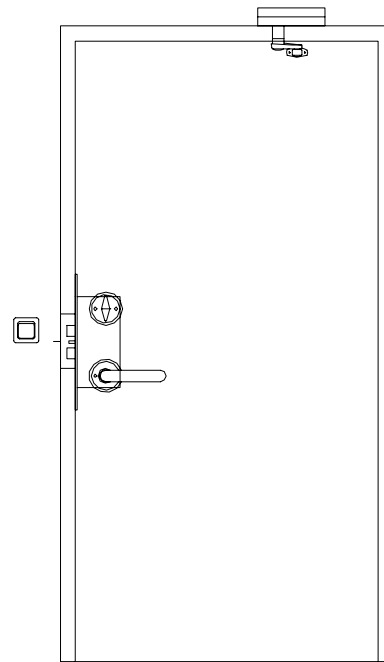

VY INSIDA RUM

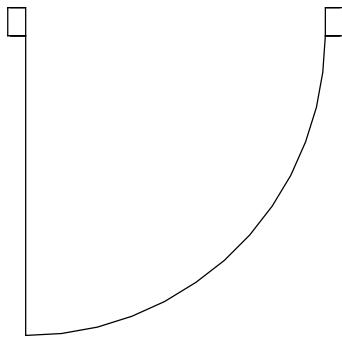

## OM 1.2

### Omklädningsrum

- 8.2 Brandkrav enl. utredning
- 8.3 Ljudkrav enl. utredning
- 9.1 Massiv trä innerdörr
- 13.5 Stålkarm
- 17.2 Öppningsbehör: ASSA 256 eller likv. Lås: ASSA 222 eller likv. Elslutbleck: STEP ST601-24V eller likv.
- Låsning/Upplåsning via kortläsare och öppnknapp.
- 17.4 Dörrstängare enl. EN-1154

 <b>TM.KONSULT</b> TEKNIK & ARKITEKTUR <small>E-post: tm@tm.nu          Hemsida: www.tm.nu          Götgatan 3          903 27 Umeå          Tfn: 090 - 71 55 30</small>	UPPDRAG.NR <b>150359</b>	RITAD/KONSTR. AV <b>J. JACOBSSON</b>	HANDLÄGGARE <b>O. JOHANSSON</b>
	DATUM <b>2017-10-10</b>	ANSVARIG <b>O. JOHANSSON</b>	
Omklädningsrum OM 1.2			BET <b>A</b>



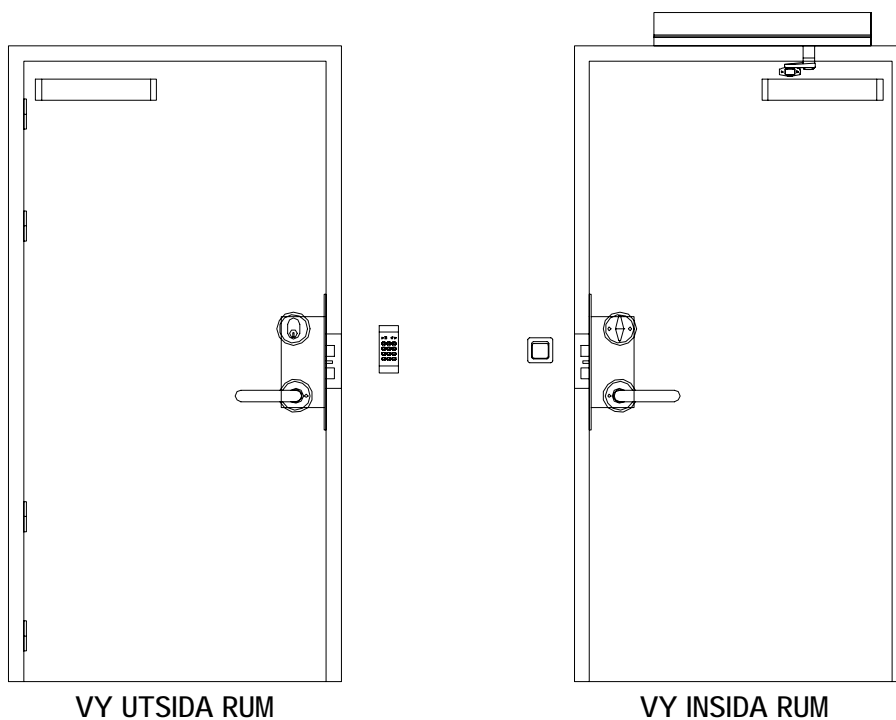

VY UTSIDA RUM

VY INSIDA RUM

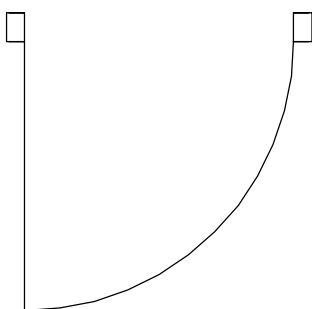

## OM 1.3

### Omklädningsrum med RWC

8.2 Brandkrav enl. utredning

8.3 Ljudkrav enl. utredning

9.1 Massiv trä innerdörr

13.5 Stålkarm

17.2 Öppningsbehör: ASSA 256 eller likv. Lås: ASSA 222 eller likv. Elslutbleck: STEP ST925-24V eller likv. Tryckesfall i rättvänd funktion. Låsning/Upplåsning via kortläsare och öppnknapp.

17.4 Dörröppningsautomatik med sensorlist på båda sidor dörrbladen. Impuls via radar. Armbågskontakt alt. dragsnöre enl. utredning.

 <b>TM.KONSULT</b> TEKNIK & ARKITEKTUR <small>E-post: tm@tm.nu Hemsida: www.tm.nu Götgatan 3 903 27 Umeå Tfn: 090 - 71 55 30</small>	UPPDRAG.NR <b>150359</b>	RITAD/KONSTR. AV <b>J. JACOBSSON</b>	HANDLÄGGARE <b>O. JOHANSSON</b>
	DATUM <b>2017-10-10</b>	ANSVARIG <b>O. JOHANSSON</b>	
<b>Omklädningsrum med RWC OM 1.3</b>			BET <b>A</b>

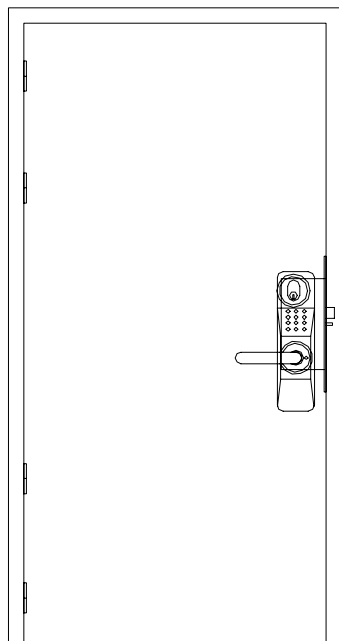

VY UTSIDA RUM

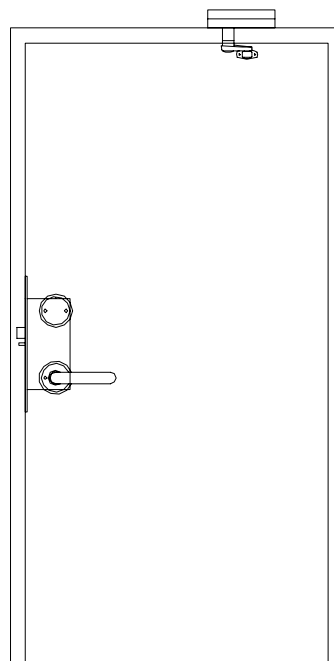

VY INSIDA RUM

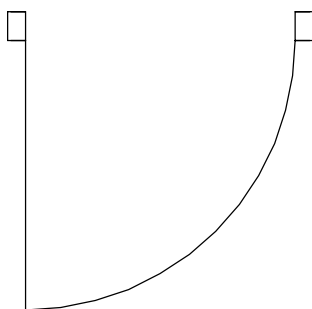

## OM 1.4

### Omklädningsrum avdelning

- 8.2 Brandkrav enl. utredning
- 8.3 Ljudkrav enl. utredning
- 9.1 Massiv trä innerdörr
- 13.5 Stålkarm
- 17.2 Cylinderbehör 2356. Lås ASSA 8561 + Bewator CODOOR CD3500 eller likv. Upplåsning via CODOOR CD3500
- 17.4 Dörrstängare enl. EN-1154

 <b>TM.KONSULT</b> TEKNIK & ARKITEKTUR <small>E-post: tm@tm.nu          Hemsida: www.tm.nu          Götgatan 3          903 27 Umeå          Tfn: 090 - 71 55 30</small>	UPPDRAG.NR <b>150359</b>	RITAD/KONSTR. AV <b>J. JACOBSSON</b>	HANDLÄGGARE <b>O. JOHANSSON</b>
	DATUM <b>2016-06-01</b>	ANSVARIG <b>O. JOHANSSON</b>	
Omklädningsrum avdelning OM 1.4			BET

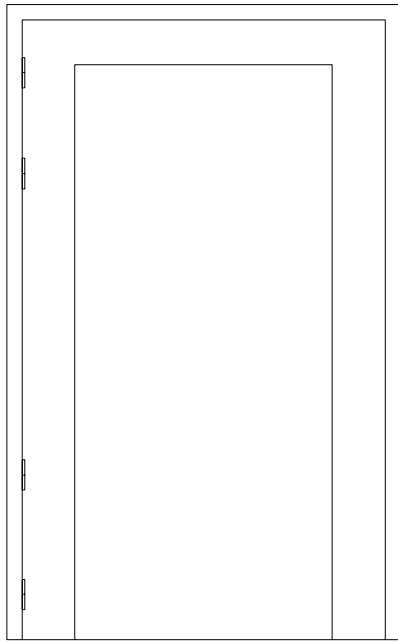

VY UTSIDA RUM

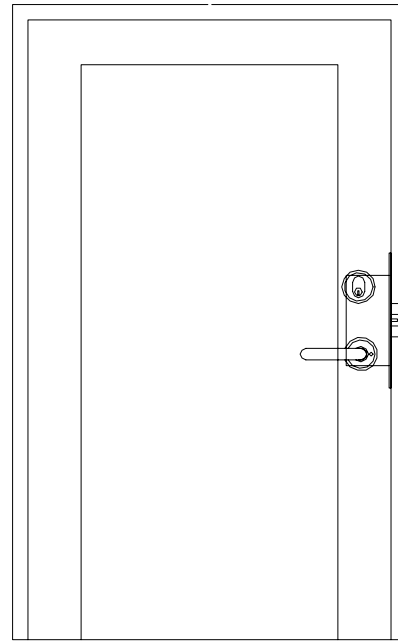

VY INSIDA RUM

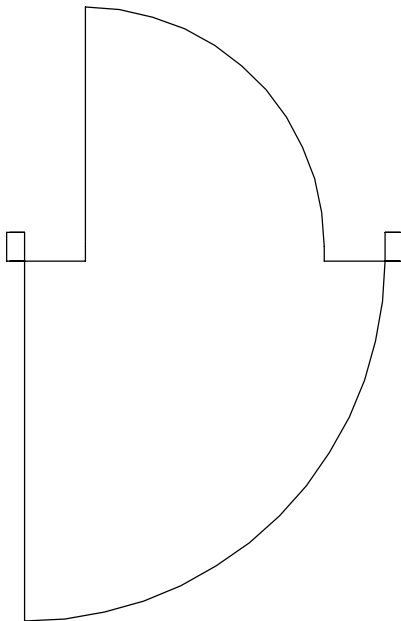

## OMV 1.1

### Vårdrum

- 8.2 Brandkrav enl. utredning
- 8.3 Ljudkrav enl. utredning
- 9.1 Massiv trä innerdörr
- 13.5 Stålkarm
- 17.2 Lås enl. utredning

 <b>TM.KONSULT</b> TEKNIK & ARKITEKTUR <small>E-post: tm@tm.nu          Hemsida: www.tm.nu          Götgatan 3          903 27 Umeå          Tfn: 090 - 71 55 30</small>	UPPDRAG.NR <b>150359</b>	RITAD/KONSTR. AV <b>J. JACOBSSON</b>	HANDLÄGGARE <b>O. JOHANSSON</b>
	DATUM <b>2016-06-01</b>	ANSVARIG <b>O. JOHANSSON</b>	
<b>Vårdrum OMV 1.1</b>			BET

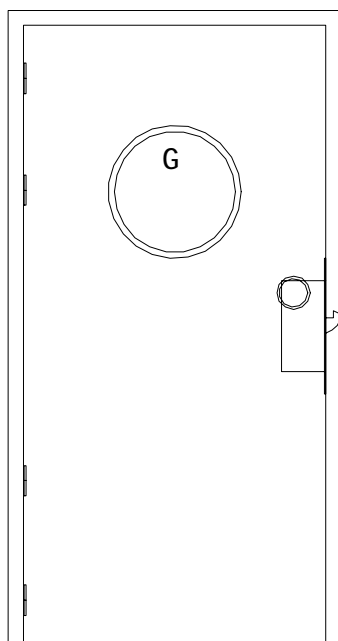

VY UTSIDA RUM

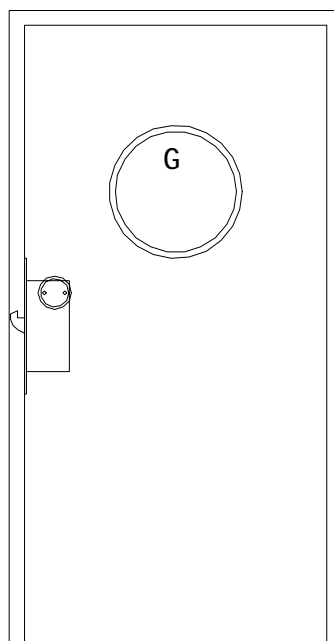

VY INSIDA RUM

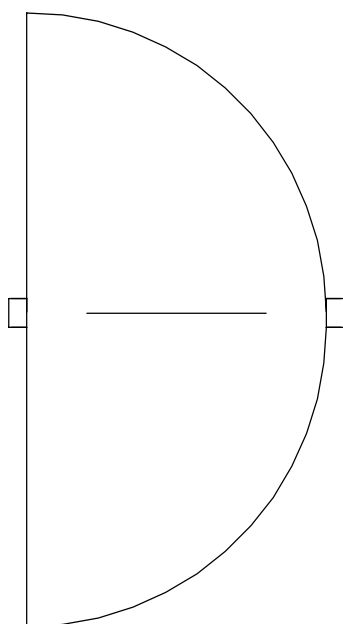

## PD 1.1

### Pendeldörr

- 4 Pendeldörr
- 8.2 Brandkrav enl. utredning
- 8.3 Ljudkrav enl. utredning
- 9.1 Massiv trä innerdörr
- 10 Glasning
- 13.5 Stålkarm
- 17.2 Lås: ASSA 311 eller likv.
- 17.4 Utan trycke
- 17.5 Pendelgångjärn antal 3st/dörrblad och placering enl. fabr std. Ytbehandling lika parti.

 <b>TM.KONSULT</b> TEKNIK & ARKITEKTUR <small>E-post: tm@tm.nu          Hemsida: www.tm.nu          Götgatan 3          903 27 Umeå          Tfn: 090 - 71 55 30</small>	UPPDRAG.NR <b>150359</b>	RITAD/KONSTR. AV <b>J. JACOBSSON</b>	HANDLÄGGARE <b>O. JOHANSSON</b>
	DATUM <b>2017-10-10</b>	ANSVARIG <b>O. JOHANSSON</b>	
Pendeldörr PD 1.1			BET <b>A</b>

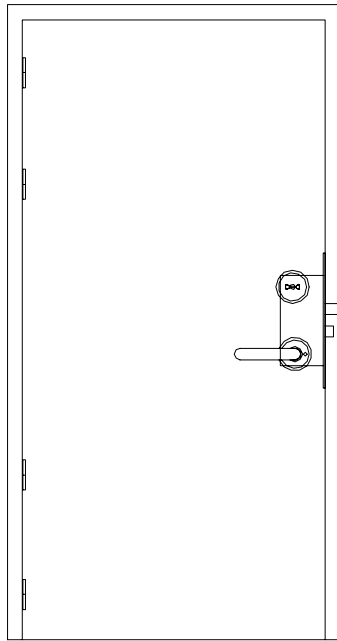

VY UTSIDA RUM

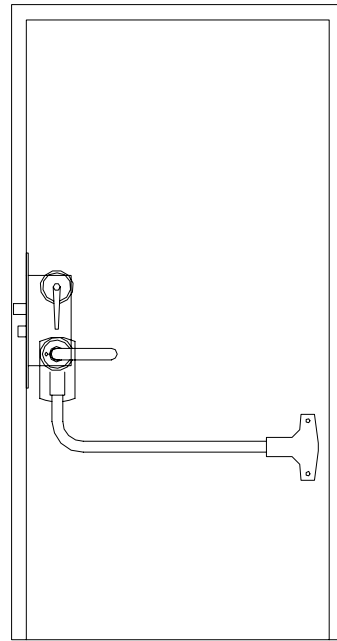

VY INSIDA RUM

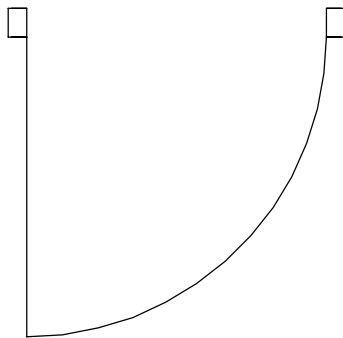

## RWC 1.2

### WC Dörr

8.2 Brandkrav enl. utredning

9.1 Massiv trä innerdörr

13.5 Stålkarm

17.2 Öppningsbehör: ASSA 9265 eller likv. Lås: ASSA 565 eller likv. Tillgänglighetsbehör: ASSA M417-10M eller likv.

 <b>TM.KONSULT</b> TEKNIK & ARKITEKTUR <small>E-post: tm@tm.nu          Hemsida: www.tm.nu          Götgatan 3          903 27 Umeå          Tfn: 090 - 71 55 30</small>	UPPDRAG.NR <b>150359</b>	RITAD/KONSTR. AV <b>J. JACOBSSON</b>	HANDLÄGGARE <b>O. JOHANSSON</b>
	DATUM <b>2016-06-01</b>	ANSVARIG <b>O. JOHANSSON</b>	
WC Dörr RWC 1.2			BET

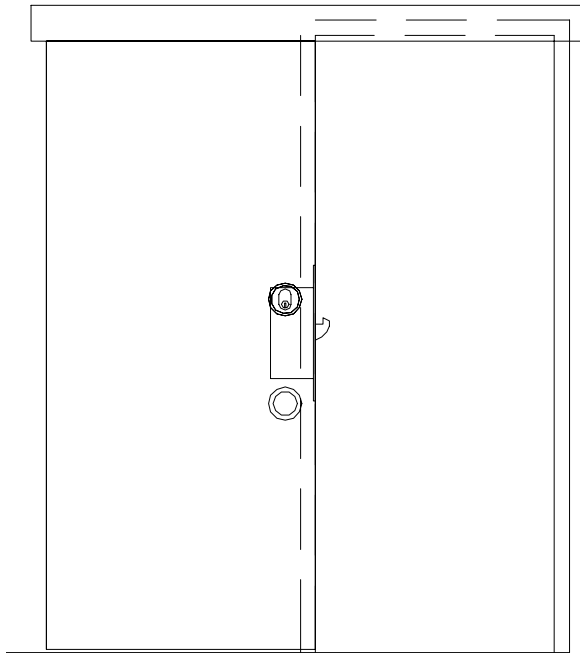

## SK 1.1

### Utanpåliggande skjuddörr

- 4 Utanpåliggande skjuddörr
- 8.3 Utan ljudkrav
- 9.1 Massiv trä innerdörr
- 13.5 Stålkarm
- 14 Utan tröskel
- 17.2 Lås: ASSA 311 eller likv.
- 17.3 Infälld skålhandtag på båda sidor

 <b>TM.KONSULT</b> TEKNIK & ARKITEKTUR	E-post: tm@tm.nu Hemsida: www.tm.nu Götgatan 3 903 27 Umeå Tfn: 090 - 71 55 30	UPPDRAG.NR <b>150359</b>	RITAD/KONSTR. AV <b>J. JACOBSSON</b>	HANDLÄGGARE <b>O. JOHANSSON</b>
		DATUM <b>2016-06-01</b>	ANSVARIG <b>O. JOHANSSON</b>	NUMMER <b>SK 1.1</b>
Utanpåliggande skjuddörr SK 1.1				

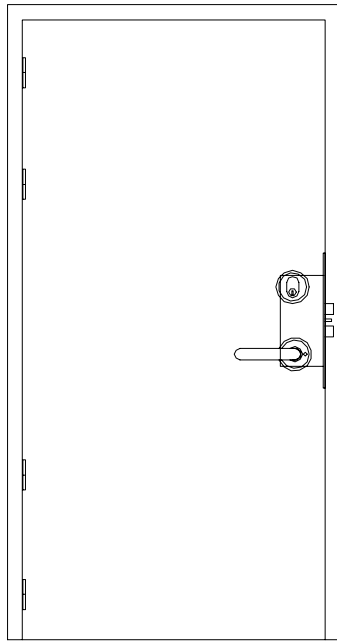

VY UTSIDA RUM

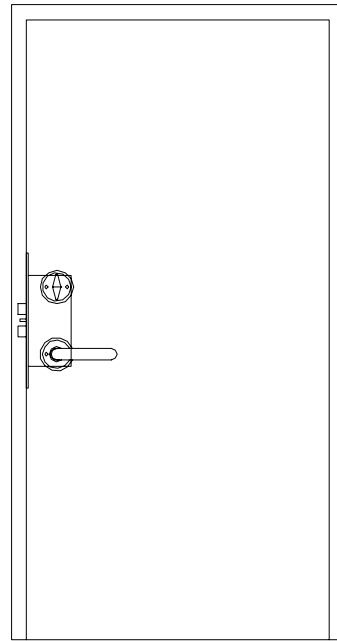

VY INSIDA RUM

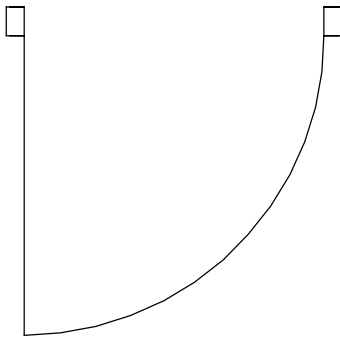

## ST 1.1

### Städrum

8.2 Brandkrav enl. utredning

9.1 Massiv trä innerdörr

13.5 Stålkarm

17.2 Öppningsbehör: ASSA 256 eller likv. Lås: ASSA 220-50 eller likv.

 <b>TM.KONSULT</b> TEKNIK & ARKITEKTUR <small>E-post: tm@tm.nu          Hemsida: www.tm.nu          Götgatan 3          903 27 Umeå          Tfn: 090 - 71 55 30</small>	UPPDRAG.NR <b>150359</b>	RITAD/KONSTR. AV <b>J. JACOBSSON</b>	HANDLÄGGARE <b>O. JOHANSSON</b>
	DATUM <b>2016-06-01</b>	ANSVARIG <b>O. JOHANSSON</b>	
Städrum ST 1.1			BET

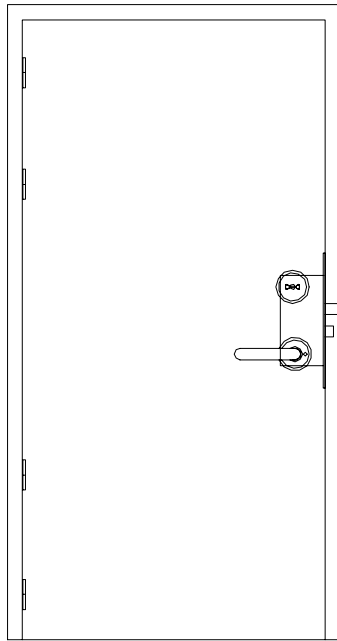

VY UTSIDA RUM

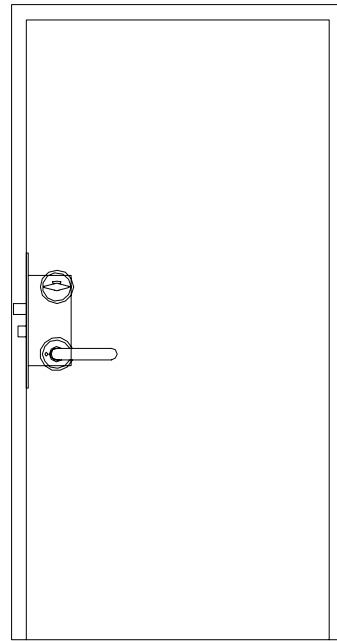

VY INSIDA RUM

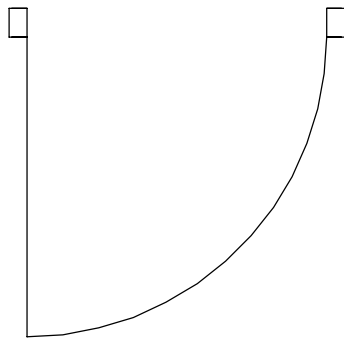

## WC 1.1

### WC Dörr

- 8.2 Brandkrav enl. utredning
- 9.1 Massiv trä innerdörr
- 13.5 Stålkarm
- 17.2 Öppningsbehör ASSA 265 eller likv. Lås: ASSA 565 eller likv.

 <b>TM.KONSULT</b> TEKNIK & ARKITEKTUR <small>E-post: tm@tm.nu          Hemsida: www.tm.nu          Götgatan 3          903 27 Umeå          Tfn: 090 - 71 55 30</small>	UPPDRAG.NR <b>150359</b>	RITAD/KONSTR. AV <b>J. JACOBSSON</b>	HANDLÄGGARE <b>O. JOHANSSON</b>
	DATUM <b>2016-06-01</b>	ANSVARIG <b>O. JOHANSSON</b>	
<b>WC Dörr WC 1.1</b>			BET



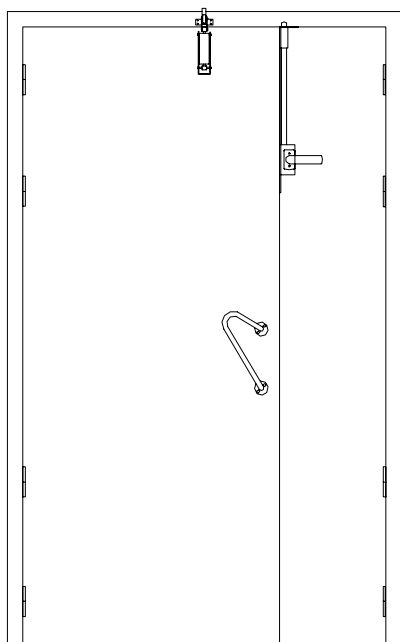

VY UTSIDA RUM

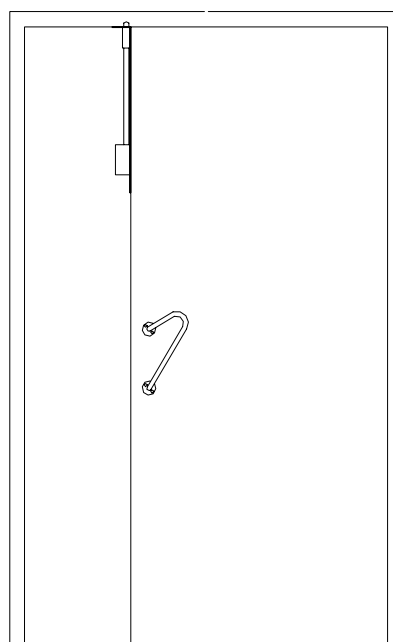

VY INSIDA RUM

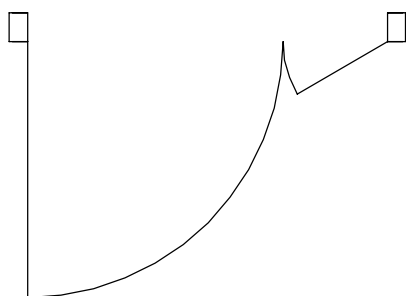

## VR 1.1

### Vårdrum

- 1 Trädörr
- 8.2 Brandkrav enligt utredning
- 9.1 Massiv trä innerdörr
- 13.5 Stålkarm
- 13.6 Rostfri upp till +900 ÖFG
- 17.2 Gångdörr utan lås. PD: Kantregel Fix S 8552 eller likv.  
+ handtag Fix 17 eller likv. på gångjärnssida.
- 17.3 Draghandtag Bäne 1131-S eller likv.
- 17.4 Dörrtillslutare ASSA 1200 Gångdörr normalmontage alt.  
nisch montage. ASSA 1500 vid brandklass E30.

 <b>TM.KONSULT</b> TEKNIK & ARKITEKTUR <small>E-post: tm@tm.nu Hemsida: www.tm.nu Götgatan 3 903 27 Umeå Tfn: 090 - 71 55 30</small>	UPPDRAG.NR <b>150359</b>	RITAD/KONSTR. AV <b>J. JACOBSSON</b>	HANDLÄGGARE <b>O. JOHANSSON</b>
	DATUM <b>2017-12-12</b>	ANSVARIG <b>O. JOHANSSON</b>	
Vårdrum VR 1.1			BET <b>B</b>